

vredde

WAKENINGSBEDLOO



vrede

„VREDE” Studie- en informatiecentrum
voor vredes- en ontwikkelingsproblematiek
v.z.w.

maandblad 10 nrs. per jaar

REDACTIE-BEHEER

PUBLICITEIT :

Onderbergen 51 - 9000 Gent

Prk : 000-0956015-80

- Vrede v.z.w. - 9000 Gent

tel. 091/ 23.82.52

LEESGELD :

250 fr. per jaar

25 fr. per nummer.

STEUNABONNEMENT : 500 fr.

VERANTWOORDELIJKE UITGEVER :

Michel Vanderborght

Dreef 10a

9401 Pollare

REDACTIE :

Theo Bailleul, Paula Burghgraeve,

Nadine Crappé, Paul Wagemans,

Chantal De Smet, Jules Verhelst

Jean-Pierre Everaerts, Luc Kongs,

Griet Maréchal, Michel Tanret,

Kathleen Steel, Luk Vermeire,

Jan Verwest, Bob Wolstijn,

Wilfried De Vlieghere, Elie Elia,

Brigitte Van Maele.

REDACTIESECRETARIS :

Jo De Schuyter

HOOFDREDACTEUR :

André De Smet

VASTE MEDEWERKERS :

Frans De Winter, Ward Ruyslinck,

Staf Schmidt, Jan Van Calsteren,

Jos Wolles, Janine De Rop

Centrum voor UNO-recht (V.U.B. - Brussel)

Centrum voor Latijns-Amerika (Roermond)

ABONNEMENTENDIENST :

Lotty Verwest, Carlos Van Vooren

„Vrede” wil de spreekbuis zijn van al diegenen die - door degelijke informatie of voorstellen - een bijdrage willen brengen tot de internationale ontspanning.

De redactie doet dan ook beroep op de medewerking van al diegenen die hiertoe kunnen bijdragen.

De ondertekende artikels beantwoorden dan ook niet noodzakelijkerwijze aan het standpunt van de redactie.

Redactie, beheer en medewerkers van Vrede
wensen aan alle lezers het Beste voor 1977.

UIT DE INHOUD

	Blz.
EDITO	3
Vrede is twintig	3
VOOR EEN WERELDDEBAT OVER ONTWAPENING	5
VERKIEZINGEN	6
Jamaica	6
Portugal	6
Japan	6
Mauritius	6
ONTWAPENING	7
De besprekingen te Wenen	7
Een verkeken kans ?	7
II EN SLOT	8
De noord zuid dialoog	8
DOKUMENT	11
Gegevens rond de bewapeningswedloop	11
BINNENLAND	13
Studiedag van het „overleg centrum voor de vrede” te Gent	13
Harelbeke	13
Festival van de Poolse film	13
Oostende	13
EUROPA	14
De „democratisering” in Spanje	14
Polen	15
Groot-Brittannië	16
Besparingen in de openbare sektor	16
België, de O.V.N. en Rodhesië	16
VREDESFONDS	16
ZUID-AMERIKA	17
De Kerk in Colombia : Kerk der Rijken ?	17
ESPERANTISTEN IN DE SOVJET-UNIE	18
TWEDE ONTMOETINGS-DAG VAN HET O.C.V.	19
BUREAU VAN WERELDRAAD VOOR DE VREDE	19
ANALYSE VAN HET ARTIKEL	20
EXCLUSIEVE GETUIGENIS OVER THAILAND	21
HET FASCISME DREIGT WEER... ..	22
KRISTENEN VOOR HET SOCIALISME	23
OOK VOOR JONGEREN RECHT OP ARBEID ..	25
BOEKBEPSREKING	27
Isabelle Blum	27
4.534 EUROPESE „MULTINATIONALS”	28

VREDE IS TWINTIG

Het is een goede gewoonte verjaardagen te vieren. Wanneer ons maandblad VREDE zijn twintigste jaargang ingaat mag dit zeker ook niet ongemerkt voorbijgaan.

Twintig jaar lang een tijdschrift over internationale problematiek in Vlaanderen op de been houden betekent zeker heel wat. Dit is in bijzonder het geval voor wie weet dat dit dan toch allemaal gebeurt met zeer beperkte financiële middelen. Dat dit dan toch mogelijk was danken we vanzelfsprekend aan de belangloze inzet van talrijke medewerkers. Het vertrouwen en de steun van onze lezers zijn hier evenmin vreemd aan.

Hoe het groeide.

Er is reeds heel wat weg afgelegd om tot het maandblad te komen dat we vandaag kennen. We kenden hoogten en laagten en, het ligt voor de hand, ook heel wat moeilijkheden.

Eigenlijk bestaat VREDE reeds meer dan twintig jaar.

Reeds in 1953 kwamen enkele nummers van de pers maar... het bleef bij een schuchtere poging. In 1954 werd opnieuw geprobeerd maar verder dan enkele nummers kwam het niet. Enkele Antwerpse vrienden deden een poging met een gestencileerd blad in 1955 maar men geraakte nogmaals met VREDE niet van de grond.

Uiteindelijk bleek het initiatief van enkele Oostendse vrienden in 1957 de goede start. Vertrokken met een tweemaandelijks gestencileerde uitgave werd vlug overgeschakeld naar een gedrukt blad. In 1965 werd overgestapt naar de formule van het maandblad dat onder zijn huidige vorm verschijnt sinds begin 1970.

De betekenis van de internationale politiek.

Niemand kan vandaag nog twifelen aan de betekenis van het internationaal gebeuren. De geringe belangstelling in ons Parlement, b.v. tijdens de bespreking van de begroting van Buitenlandse Zaken in december jl., waren er slechts een handvol leden aanwezig, is hier zeker geen maatstaf. Het kan dat sommige parlementsleden dit niet inzien maar we vrezen veel meer dat het een uiting is van onmacht. Namelijk het feit dat er meer dan in welke andere sector van het politiek leven, ook een gebrek aan inspraak is.

De honderdduizenden die zich doorheen de laatste jaren in ons land hebben ingezet :

- Tegen het atoomgevaar ;
- Voor Viëtnam, Angola, Mozambique e.a. volkeren ;
- Tegen het fascisme in Spanje, Griekenland en Portugal ;
- Hun solidariteit betuigden met de volkeren van Chili e.a. Latijns-Amerikaanse landen ;
- Geijverd hebben voor Veiligheid en samenwerking in Europa ;
- Ingesprongen zijn voor de verdediging van de mensenrechten ;
- Betoogd hebben tegen de 30 miljard ;
- Zich inzetten tegen apartheidspolitiek en racisme of andere akties hebben gevoerd en nog voeren, zijn zoveel bewijzen dat de openbare opinie zich wel bewust is van de inzet.

Hen ontgaat het niet dat **Vrede meer is dan een niet in oorlog leven**. Zij weten dat Vrede ook sociale rechtvaardigheid, vrijheid en nationale onafhankelijkheid voor alle volkeren betekent. Zij

zijn er zich van bewust dat de onzinnige bewapeningswedloop niet vreemd is aan de economische moeilijkheden waarvan alle volkeren het slachtoffer zijn.

De informatiemedia en de rol van „VREDE“.
We zijn er ons wel bewust van dat velen dit nog niet hebben ingezien. Ja, dat zelfs politieke e.a. verantwoordelijken - om een of ander reden - dit probleem uit de weg gaan.

De meeste van onze informatie-media zitten eveneens nog vastgeroest in de periode van de koude oorlogpolitiek. De betekenis van Helsinki schijnen ze nog niet te hebben ingezien.

Het blijft dus aan „VREDE“ haar taak verder te zetten. Samen met de andere progressistische organisaties en actiegroepen de openbare opinie informeren en mobiliseren voor de zo noodza-

kelijke vredes en solidariteitsakties.

Zoals we dit tijdens de laatste twintig jaar gedaan hebben rekenen we ook nu op onze lezers. Ons tijdschrift VREDE kan als blad nog beter worden.

Het toenemend aantal medewerkers kan nog uitgebreid worden. Iedereen kan helpen om VREDE in zijn familie of kennissenkring beter te verspreiden. Bijkomende advertenties en, in bijzonder, meer en regelmatigere bijdrage voor ons Vredesfonds zullen onze financiële basis verzekeren en ons toelaten ons maandblad steeds dege-lijker te maken.

VREDE is twintig. Een nieuw decennium begint. Laat het een spoorslag zijn om, doorheen een betere verspreiding van ons blad, talrijke nieuwe vrienden te winnen voor ons gemeenschappelijk doel.

TWINTIG JAAR „VREDE“

We nodigen onze lezers uit zich nu reeds vrij te houden voor de activiteiten die zullen plaats hebben in het kader van de twintigste verjaardag van VREDE.

Op zaterdag 23 april om 10 u. in de Akademierraadzaal, Volderstraat, Gent.

FEESTZITTING gevolgd door receptie.

Sprekers : Prof. H. Balthazar, Robert De Gendt en A. De Smet.

Om 13.30 middagmaal en boottocht op de Leie.

Voor zaterdag 24 september wordt een Colloquium voorzien over Internationale politiek, pers en openbare opinie met de medewerking van journalisten uit de dag- en weekbladpers gevolgd door discussie tijdens de namiddagzitting.

Noteer deze dagen reeds in uw agenda.



VOOR EEN WERELDDEBAT OVER ONTWAPENING.

Ondanks dat men de indruk heeft, althans wanneer men de politieke leiders en de informatiemedia, moeten geloven, dat eigenlijk niemand achter de bewapeningswedloop staat en eenieder voorstander is van ontwapening, blijven de militaire uitgaven in alle landen onweerstaanbaar de hoogte in te gaan. Elders in ons blad geven we hierover enkele concrete gegevens. Een aantal wetenschapsmensen van Oost en West hebben zich over dit onheilspellend probleem gebogen en het initiatief genomen om desbetreffende een oproep met een vragenlijst tot de openbare opinie te richten.

Deze dokumenten die tijdens een perskonferentie te Parijs door onze landgenoot oud minister A. De Smaele werden voorgesteld, zijn gelijktijdig te Moskou en Chicago bekend gemaakt.

Onder de personaliteiten die bijdragen aan de opstelling van de teksten vernoemen we :

- Noël Baker, Nobelprijs voor de Vrede (Groot-Brittannië) ;
- Prof. Eric Burhop, voorzitter van de Wereldbeweging van wetenschappelijke werkers (Groot-Brittannië) ;
- De Sovjet Russische Akademici Vassili Emilianov en Michail Lilstei ;
- Jan Tinbergen, Nobelprijs economie (Nederland) ;
- De Professoren van het College de France François Perroux en Francis Perrin ;
- Professor Jef Schell (België) en Albert De Smaele, oud voorzitter van de Centrale Raad voor Economie.

Dit initiatief wordt ondersteund door :

- De Braziliaanse Bisschop Helder Camara ;
- Piet Vermeylen, oud minister ;
- Ervole Grazia-Del uit Italië, voorzitter van de Europese juristen ;
- Sean Mac Bride, Nobelprijs voor de Vrede (Ierland) ;
- Robert De Gendt, oud sekretaris van Wereldbeweging van Kristene Werkers, enz.

Doorheen een werelddebat dat met deze oproep geopend wordt, waarbij zij alle staten, organisatie en de publieke opinie willen betrekken, hopen de initiatiefnemers bij te dragen tot het bewustwordingsproces dat hoogstnoodzakelijk is om de beleidslieden te dwingen met de verzuchtingen van de volkeren rekening te houden.

1. Denkt u dat oorlog vandaag nog een middel kan zijn om internationale geschillen te regelen ?
2. Heel wat analyses komen tot het besluit dat er een machts-evenwicht bestaat in de wereld en in Europa. Denkt u, op basis daarvan, dat de veiligheid het best gediend is door een concurrerende toename van de wapens of door hun reductie ?
3. Vindt u het wenselijk dat de staten in het Westen en Oosten van Europa die reductie aanvangen door een beperkt akkoord bij wijze van voorbeeld ?
4. In verband met de vragen 2 en 3, welke is naar uw mening de evolutie van het politieke denken in het parlement van uw land. Vindt u het opportuun daarover een fundamenteel debat uit te lokken ?
5. Oordeelt u het opportuun hetzelfde te doen in de Interparlementaire Unie ?
6. In grote lijnen kan elke grote vooruitgang van de kennis voor of tegen de veiligheid en de overleving van de mensheid worden gebruikt. Zou u voorstander zijn van een kollektief engagement - duidelijk en omschreven - dat elk projekt voor en elke ontwikkeling van nieuwe wapens voor massale vernietiging verbiedt ? Die vermindering van militaire research zou gepaard gaan met een vermeerdering van de civiele research die het volle inzetten van het wetenschappelijk potentieel zou garanderen. Wat denkt u daarover ?
7. Het natuurlijke gevolg van een positief advies over vraag 6 zou het verbod zijn van elke kernproef voor militaire doeleinden op de grond, om het verbod erop in de ruimte en het water aan te vullen. Wat denkt u daarover ?
8. De geleidelijke omschakeling van oorlogsproductie naar vredesproductie moet gebeuren zonder onderbreking in het betalen van wedden en andere lasten. Hoe denkt u dat dit kan gebeuren ?
9. Bent u voorstander van het creëren van nieuwe kernvrije zones, met name in Noord-Europa, het Middellandse Zeegebied, elders ?
10. Welke zijn de bijkomende maatregelen die u nuttig acht om de bewapeningswedloop te stoppen, in een gegeven land, regionaal, in de wereld ?

VERKIEZINGEN.

JAMAICA.

De nationale volkspartij van eerste minister Michael Manley behaalde in Jamaica een uitzonderlijke overwinning. Achtenveertig van de zestig zetels werden door deze partij in de wacht gesleept.

De nationale volkspartij is voorstander van een onafhankelijke koers en onderhoudt zeer nauwe betrekkingen met Cuba o.m. op economisch vlak.

Dit belangrijk resultaat zal zonder twijfel niet zonder invloed zijn op Panama waar de campagne voor het vertrek van de Amerikaanse troepen uit de kanaalzone sinds geruime tijd opnieuw toeneemt.

PORTUGAL.

De definitieve resultaten van de gemeenteraadsverkiezingen in Portugal gaven volgend resultaat :

Deelname : 64,55 procent.

Socialisten : 33,24 procent

(35 procent in de parlementsverkiezingen van 25 april 1976).

Volksfront voor de verkiezingen : 17,69 procent.

(Kommunisten)

(bij de parlementsverkiezingen 14,5 proc.).

Sociaal Demokraten : 24,27 procent

(Centrum rechts)

(bij de parlementsverkiezingen 24 procent).

Sociaal Democratische Centrum : 16,61 procent

(Uiterst rechts)

(bij de parlementsverkiezingen 15,8 pr.).

Volkse eenheidsbeweging : 2,51 procent

(Uiterst links)

(volgelingen van Major Carvalho die tijdens de Presidentsverkiezingen 16,4 procent van de stemmen behaalde).

JAPAN.

De in begin december gehouden parlementsverkiezingen werden door twee opvallende feiten gekenmerkt. Enerzijds verloor de Liberale Partij, die sinds een kwart eeuw over de absolute meerderheid beschikt, haar machtspositie. Anderzijds kunnen we vaststellen dat, tengevolge allerhande manipulaties, men zich ernstige vragen moet stellen over het democratisch karakter van de Japanse verkiezingen.

Liberale Partij : 41,8 procent - 249 zetels (271 in 1973).

Socialisten : 20,7 procent - 123 zetels (118 in 1973).

Kommunisten : 10,7 procent - 19 zetels (39 in 1973).

Sociaal Demokraten : 6,3 procent - 29 zetels (19 in '73).

Komeito : 10,9 procent - 55 zetels (30 in 1973).

Neo Liberalen : 4,2 procent - 17 zetels (- in 1973).

Onafhankelijken : 5,7 procent - 21 zetels (14 in 1973).

Het zetelaantal werd verhoogd van 491 tot 511 zetels.

De socialistische partij die zijn procent ziet dalen van 21,9 procent naar 20,69 procent ziet niettemin zijn aantal zetels stijgen van 118 naar 123. De rechtse sociaal democratische partij behaalde met 6,28 procent van de stemmen 29 zetels terwijl de Komeito met 10,90 procent (dit is slechts 0,2 procent meer dan de Kommunisten) 55 zetels veroverde tegen 19 zetels aan de laatstgenoemde partij.

(6.030.000 stemmen of 300.000 meer dan bij de voorgaande verkiezingen).

Opvallend is hier eveneens dat ex premier Tanaka, die destijds aangehouden werd voor corruptie in het Lockheidschandaal, in zijn distrikt als onafhankelijk kandidaat verkozen werd.

MAURITIUS.

De militante beweging van Mauritius van Paul Béranger, een progressistische organisatie die voor de eerste maal aan verkiezingen deelnam haalde op het eiland Mauritius een daverende overwinning. Van de twee en zestig te behalen zetels behaalde deze partij er dertig.

Sir Seewoosagur Ramgoolam, uittredend eerste minister, die in het vorige Parlement over vijftienveertig zetels beschikte, en dus een nederlaag opliep, zal niettemin in coalitie met andere groepen de nieuwe regering leiden.

Wij steken je meer dan één handje toe...

- Sparen
- Universele rekening (zichtrekening)
- Levensverzekering
- Huisvestingskrediet
- Financieringen



ASLK

ALGEMENE SPAAR- EN LIJFRENTKAS

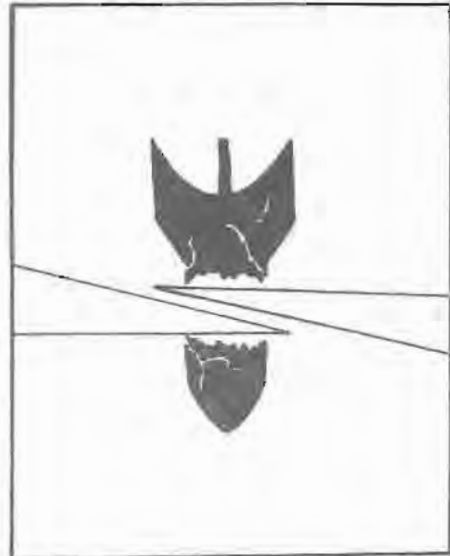

ONTWAPENING

DE BESPREKINGEN TE WENEN.

De landen behorende tot het NAVO pakt hebben op 17 december op hun beurt de cijfers bekend gemaakt van hun troepensterkte - land en luchtmacht - in het gebied van Centraal Europa dat het onderwerp is van de MBFR besprekingen te Wenen.

Deze gegevens behelzen de situatie op 1 januari 1976 en zijn een aanvulling van de gegevens die drie jaar geleden door de NAVO bondgenoten werden verstrekt.

De door de landen van het Warschaupakt op 10 juni verstrekte gegevens betreffen eveneens de toestand op 1 januari van vorig jaar.

Deze nieuwe gegevens betekenen weliswaar een kleine stap voorwaarts en zal het wellicht mogelijk maken de besprekingen te Wenen, die sinds maanden vastgelopen waren, opnieuw op gang te brengen. Het betekent eveneens een afwijziging van de alarmerende campagnes die sinds enkele tijd in de pers worden gevoerd over een niet evenwichtige bewapening tussen Oost en West in dit deel van de wereld. Dit neemt niet weg dat de NAVO woordvoerders bij hun bewering blijven dat, volgens hun schattingen, de landstrijdkrachten van het Warschaupakt 150.000 man zouden hoger liggen dan deze van de NAVO. Over de verschillen in de andere sectoren, bv. atombewapening, vliegtuigen wordt niet uitgewijd. Van de zijde van de landen van het Warschaupakt wordt beweerd dat, met alle factoren rekening gehouden, er een volledig evenwicht bestaat.

Bij deze conferentie zijn alle landen betrokken die troepen hebben in volgende landen : Nederland, België, Luxemburg, de Duitse Bonds Republiek, de Duitse Democratische Republiek, Polen en Tsjecho-Slowakije. De Verenigde Staten, Canada, Groot-Brittannië en de Sovjet-Unie zijn hier eveneens bij betrokken. Frankrijk weigert steeds aan de besprekingen deel te nemen.

EEN VERKEKEN KANS ?

Op de moeilijke en lange weg naar ontwapening mag geen enkel kans, hoe klein ook, ongebruikt gelaten worden zo deze kan bijdragen tot een zekere ontspanning.

Het is dan ook spijtig dat de NAVO, zonder enig aanvaardbare argument, het nodig geoordeeld heeft de recente voorstellen van de landen van het Warschaupakt af te wijzen.

Over wat ging het hier ?

Voorstel één betrof het voorstel tot de ondertekening van een akkoord tussen beide militaire blokken, waarin deze zich zouden verbinden niet als eerste atoomwapens te gebruiken.

Voorstel twee hield het engagement in van beide militaire blokken geen nieuwe leden tot hun alliantie toe te laten.

Men kan hier natuurlijk steeds beweren dat het hier slechts om een verbintenis gaat op papier doch dit neemt niet weg dat een dergelijk engagement niet alleen een belangrijke morele waarde heeft maar tevens aanzienlijk bijdraagt om het klimaat van ontspanning te bevorderen.

Tijdens de december sessie van de NAVO, waar eens te meer in het perspectief van de opvoering van de bewapening duchtige verklaringen werden afgelegd over de „overmacht“ van de andere zijde werden hogernoemde voorstellen afgewezen.

Voor wat het tweede voorstel betreft weten we dat sinds geruime tijd de Verenigde Staten geen inspanning onverlet laat om zijn bondgenoten te overtuigen voor Spanje een plaats vrij te houden in de NAVO.

Betreffende voorstel één was het argument dat „De landen van de NAVO bij een aanval gericht tegen één van haar leden niet kunnen afzien van één van de middelen die, naargelang de noodzaak, waarvoor ze in geval van noodzaak moet kunnen beschikken“.

Hiermede is eens te meer een kans verkeken. Politieke verantwoordelijken aan wie, tijdens de Ontmoeting van het OCV, de vraag werd gesteld wat hierover hun mening was onderlijnden dat zij dit ten eerste betreurden, er aan toevoegend dat, gezien het om een militaire kwestie gaat, hun mening desbetreffende ook niet gevraagd werd.

Was het niet Willy Brandt die kort geleden zegde dat een werkelijke ontspanning en ontwapening slechts zullen op gang komen wanneer deze in het kader van politieke perspectieven zullen worden aangepakt.

DE NOORD ZUID DIALOOG

U weet het, vorige maand was ik niet optimistisch over de afloop van de noord-zuid dialoog. Sindsdien zijn zelfs de somberste verwachtingen nog overtroffen. De westerse landen hebben een zeer handige taktiek gebruikt om de Parijse besprekingen te laten mislukken.

Elementen van de taktiek : Amerikaanse verkiezingen en OPEC-dreigingen.

Zoals we al wisten, verandert de Amerikaanse regering einde januari van samenstelling en de aftredende Ford-administratie wenst op geen enkele wijze concessies te doen in afwachting van de regering Carter. De ogen van vele ontwikkelingslanden zijn overigens hoopvol op deze laatste gericht, omdat zij van hem een soepeler houding verwachten.

Het valt echter **bijzonder sterk** te betwijfelen of de buitenlandse politiek van de Verenigde Staten met de nieuwe president **wezenlijk zal veranderen**. Op het vlak van de grondstoffen heeft Carter reeds het tegendeel beweerd. De OPEC-konferentie, die in de tweede helft van december in Qatar is gehouden, was een tweede reden voor een **afwachtende houding** van de westerse regeringen. Van OPEC-zijde is gedreigd, om bij een mislukking van de noord-zuid dialoog, het oliewapen nog eens te gebruiken en de olieprijs op te schroeven. Hiervan heeft de West-Duitse Bondskanselier Helmut Schmidt bijzonder handig gebruik gemaakt. Op de Europese topkonferentie, eind november in Den Haag, stelde hij zijn veto over toegevingen in Parijs, tot dat de verhoging van de olieprijs bekend zou zijn. Hij wenste niet op drie punten tegelijk te worden aangevallen : indexering van de grondstoffenprijzen, schuldverlichtingsmaatregelen én hogere olieprijs. Deze uitspraak vond weerklank bij bijna alle andere Westerse regeringsleiders.

Daarmee was het lot van de toch al wankle dialoog bezegeld : midden december heeft de groep van 19, zij het met tegenzin, het uitstel van de besprekingen moeten aanvaarden, zeker tot maart en misschien wel later.

De olieprijs en de dubbelzinnige Westerse houding - SAOEDI-ARABIE veroorzaakt OPEC-BREUK.

In Europa zit de angst voor een verdere economische teruggang er goed in. Vormt stijging van de olieprijs echter werkelijk zo'n grote bedreiging ?

Volgens berekeningen van de Europese Commissie zou een verhoging met 10 procent de olierekening van de Europese Gemeenschap met 5 miljard dollar doen toenemen. De economische groei van de E.E.G.-landen samen, die nu ongeveer 5 procent per jaar bedraagt, zou daardoor terugvallen tot zo'n 3 procent.

Volgens de Commissie zou deze vertraging een nadelige invloed hebben op de bestrijding van de werkloosheid. Voor een land als West-Duitsland is dat blijkbaar niet zo ernstig : Schmidt kondigde (merkwaardig genoeg) in Den Haag ook aan, dat zijn land best een stijging met 15 procent kan verdragen. Voor economisch zwakkere landen zoals Italië en Groot-Brittannië, ziet de toestand er echter zeker minder rooskleurig uit. Een andere vraag is, of

zo'n prijsstijging **rechtvaardig** zou zijn vanuit het oogpunt van de OPEC-landen. De meningen lopen hierover uiteen. Het staat vast, dat de laatste verhoging dateert van 15 maanden geleden.

Volgens de OPEC is sindsdien het prijspeil van hun import vanuit het westen met méér dan 26 procent gestegen, vanwege de inflatie. Westerse bronnen spreken hier echter van 4 tot 7 procent.

Zelfs indien we de waarheid ergens in het midden leggen, komen we nog altijd uit op 15 procent. Dat wil zeggen dat een nominale stijging van de prijs van ruwe olie met dit percentage geen enkele meeropbrengst (winst) oplevert voor de OPEC, maar slechts een aanpassing is aan de westerse inflatie. Een derde vraag is de meest belangrijke : zijn de olielanden in staat tot een opdrijving van de prijzen ?

Wat dat betreft, kan het westen gerust zijn. Op de olie-konferentie bleek nog eens overduidelijk wat we al wisten : de macht van het oliewapen is zeer beperkt. Van de dertien OPEC-delegaties was Irak wel de meest radicale met een eis van maar liefst 40 procent. De meeste anderen zagen echter wel in dat méér dan 10 procent er gewoonweg niet inzate.

Saoedi-Arabië, weigerde zelfs aanvankelijk elke stijging van de prijzen.

Volgens olieminister Yamani is de wereldeconomie nog niet voldoende hersteld van de vorige olieprijsverhogingen. De kracht van deze weigering mag niet worden onderschat.

Saoedi-Arabië neemt van de totale OPEC-productie, 10 miljoen vaten per dag, maar liefst een vierde deel voor zijn rekening, en zou zonder veel investeringen nog méér kunnen produceren.

Elke prijsverhoging kan door dit land eenzijdig op de wereldmarkt in de praktijk ongedaan worden gemaakt, door een verhoging van de nationale uitvoer. De houding van Yamani vloeit overigens maar voor een deel voort uit bezorgdheid voor de wereldeconomie. Het is natuurlijk wél waar, dat een economische teruggang in vooral de Westerse landen van nadelige invloed is op de vraag naar olie en dus ook op de mogelijkheden om de olieprijs te verhogen. Aan de andere kant is de politieke druk van de Verenigde Staten op Saoedi-Arabië zeer groot. Sinds 1973 is de onderlinge afhankelijkheid tussen de beide landen zeer sterk gegroeid. In 1970 leverde de Saoediërs slechts 2 miljoen ton aardolie per jaar aan de Amerikanen, in het voorjaar van 1976 was de uitvoer al gestegen tot 55 miljoen ton (1). Daarmee is Saoedi-Arabië de belangrijkste exporteur van aardolie naar de Verenigde Staten geworden.

De Amerikaanse regering en Amerikaanse ondernemingen zijn nauw betrokken bij de ontwikkeling van Saoedi-Arabië, zowel op economisch als op militair vlak. Er is een Amerikaanse - Saoedische commissie voor economische samenwerking, en een soortgelijke commissie voor militaire doeleinden. Militaire deskundigen zijn betrokken bij de uitvoering van militaire en burgerlijke projecten.

Amerikaanse particuliere ondernemingen helpen bij de opbouw en training van leger, luchtmacht en vloot. De meeste van de leidinggevende Saoedische technokraten en talrijke jongere leden van het koninklijk huis, hebben hun opleiding gekregen in de Verenigde Staten. Ongeveer 5.000 Saoedi-Arabiërs studeren er nog. Hoewel de offi-

ciële gegevens streng geheim zijn, heeft Saoedi-Arabië vijf tot tien miljard dollar van zijn surplusmiddelen belegd in Amerikaanse schatkistbiljetten. Reden genoeg voor beide landen om elkaar te vriend te houden : Kissinger is de afgelopen drie jaar niet minder dan dertien keer in Saoedi-Arabië geweest.

Bij een van de laatste keren noemde hij dit land nog „Amerika's oudste vriend in de Arabische wereld". Het Israëliësch - Arabisch konflikt is eveneens een goede reden voor vriendschap. Overleg tussen Yamani en het Amerikaanse duo Kissinger/Simon (minister van financiële zaken), leidde tot de verzekering van de beide laatsten dat zij als tegenprestatie voor een „gematigde" Saoedische houding, „al het mogelijke" zullen doen om mee te helpen aan een oplossing van dit konflikt. Dit moet duidelijk worden uitgelegd als een vermindering van de Amerikaanse steun aan Israël.

De OPEC-breuk een feit : voorgoed ? Het oliewapen uit de hand van de derde wereld geslagen.

De onenigheid binnen de OPEC bleek onoverbrugbaar : met ingang van 1 januari 1977, voeren elf van de dertien landen hun prijzen met tien procent op.

Een tweede etappe van vijf procent gaat in per 1 juli. Twee staten, Saoedi-Arabië en de Verenigde Arabische Emiraten, houden het bij een (éénmalige ?) vijf procent. De tevredenheid in het Westerse kamp is dan ook groot : een verhoging van vijf procent betekent dat de prijs nu officieel gekomen is op die welke al enige tijd op de wereldmarkt werd berekend, namelijk T2,08 dollar per vat ruwe olie. De prijsverhogingen van de andere landen zullen waarschijnlijk voor een groot deel teniet gedaan worden, doordat meer landen hun aankopen bij Saoedi-Arabië gaan doen, en dit land de produktie zal opvoeren. Dit laatste wordt overigens al door Yamani bevestigd. De elf andere OPEC-landen hebben daartegen overigens wel een front gevormd door te verklaren dat zij hun produktie zullen beperken, wanneer Saoedi-Arabië de zijne zal opvoeren.

Dit moet dan dienen om het prijsevenwicht op de wereldmarkt in stand te houden. Of zij daar in zullen slagen is hoogst onzeker. In ieder geval zullen zij grote kortingen moeten geven aan hun afnemers, een praktijk die overigens al opgang doet sinds het olieverbod in het westen dreigt te gaan dalen. Hoe een en ander zal verlopen, is voorlopig nog niet geheel duidelijk. De vraag is of de OPEC Saoedi-Arabië zal kunnen dwingen, om weer in het juiste gareel terug te komen en bijvoorbeeld in juli mee te doen aan de tweede etappe van vijf procent. Vanuit Saoedisch oogpunt is de economische en militaire steun van de Verenigde Staten als tegenkracht zeer noodzakelijk. Saoedi-Arabië is een dunbevolkt land, met enorme rijkdommen en weinig militaire kracht. Het wordt begrensd door arme landen met een dichte bevolking, waarvan sommige bijzonder goed bewapend zijn.

Hoe dan ook, de rest van de derde wereld is door het OPEC konflikt bijzonder zwaar getroffen en wel op twee punten.

In de eerste plaats gelden de (zij het geringe) prijsstijgingen voor alle landen, dus ook voor de ontwikkelingslanden. Daarmee is niet de idee verwezenlijkt van een zogenaamd „dubbel" prijsstelsel : lage prijzen voor hén, hoge

voor ons. Wel hebben de OPEC-landen aangekondigd, dat zij hun partners in de groep van 77 schadeloos zullen stellen door middel van méér financiële hulp. De ervaring zal uitwijzen wat deze belofte waard is, maar we hoeven er niet al te optimistisch over te zijn.

In de tweede plaats is het oliewapen, de voornaamste motor voor de NIEO-debatten, uit de krachteloze handen van het zuiden gevallen. Voortaan bepalen de industrielanden zélf, in hoeverre zij hun energie - positie afhankelijk zullen maken van de olie. Daar slagen zij trouwens nog niet erg goed in (en dit geeft nog enige hoop voor de ontwikkelingslanden). Het Westerse streven naar meer welvaart heeft deze afhankelijkheid doen toemenen, inplaats van doen afnemen.

In tegenstelling tot wat van officiële zijde beoogd werd, is de olie-invoer van de Verenigde Staten sinds 1973 niet gedaald maar gestegen. Het Internationaal Energie Agentschap is niet als een efficiënt wapen van de grond gekomen. De binnenlandse energieprijzen van de Verenigde Staten zijn lang gebleven, daardoor heeft men het verbruik niet kunnen afremmen. Evenmin is de omvang van alternatieve energiebronnen erg toegenomen. In West-Europa heeft de Europese Gemeenschap geen gemeenschappelijk energiebeleid dat op aardoliebesparing gericht is, kunnen opzetten. Nog onlangs zijn Franse voorstellen om de energie-aankopen van de E.E.G. aan een gemeenschappelijk plafond te binden, gestuit op een minzaam maar vastbesloten onwil van de andere E.E.G.-partners.

Met de woorden van Helmut Schmidt op de topconferentie in Den Haag : „konsolidatie van de nationale economieën" verdient voorrang boven elk ander Europees beleid (2).

Desondanks neemt in Europa de alternatieve energie - voorziening snel toe. De Engelsen zetten vaart achter de uitbating van de Noordzee-olie. Tegelijkertijd werpen de negen E.E.G.-landen zich op de kernenergie. Of men het leuk vindt of niet, op dit ogenblik zijn er in de E.E.G. zeventig kerncentrales in gebruik of bijna in gebruik. Tegen het jaar 2000 zullen het er tweehonderd tot tweehonderdvijftig zijn (3). Dit zijn niet mijn berekeningen, maar die van de Europese Commissie.

Enkele besluiten.

De twee elementen die sedert vijf en meer jaar voor de ontwikkelingslanden voorop staan op de weg naar een nieuwe wereldorde, zijn nog altijd niet verwezenlijkt.

Deze elementen zijn : herstructurering van de grondstoffenhandel en een radikale verlichting van de schuldenlast. Zowel op UNCTAD als in Parijs stuiten hun eisen op dit vlak op vastbesloten Westerse veto's. Het hoopvolle resultaat van UNCTAD IV is inmiddels al weer teniet gedaan. Bij het begin van de onderhandelingen over het gemeenschappelijk fonds, einde 1976 in Genève, hebben de rijke landen hun toezeggingen op UNCTAD IV weer teruggetrokken door al hun oude argumenten maar weer eens op tafel te leggen.

En zo blijft te Westerse taktiek zoals zij altijd al is geweest :

1) Degradering van internationale instellingen tot „praatbarakken" op hoog niveau, in plaats van concrete onderhandelingsfora ; de besprekingen binnen

UNCTAD en CIEC illustreren deze stelling maar al te zeer ;

- 2) Een voortdurend uitstel en vertraging van de beslissingen op dubbelzinnige of taktische gronden : nationale verkiezingen, zogenaamd dreigende prijsverhogingen, de eigen economische moeilijkheden ;
- 3) Het doen van voorstellen die de aandacht van de hoofdzak afdelen en die duidelijk het eigenbelang op het oog hebben, hiervan is de internationale grondstoffenbank een goed voorbeeld ;
- 4) Ofwel het aanbod van marginale toegevingen die vervolgens permanent bewierookt worden. Het internationale voedsel fonds is daarvan een sprekend voorbeeld. Het besluit voor dit fonds werd al eind 1974 op de wereldvoedselkonferentie genomen. Dit fonds is echter nog altijd leeg. Desondanks wordt er door de Westerse regeringsleiders voortdurend naar verwezen ;
- 5) Diplomatieke druk om tweedracht bij de „tegenpartij“ te zaaien. Vooral de Amerikanen zijn sterk in het aanbieden van hulpprojekten aan landen die zich strijdbaar opstellen of die een sleutelpositie innemen : Saoedi-Arabië, Algerije, Peru, Brazilië. Hierbij kijken we dan nog niet eens naar de al of niet uitgevoerde rechtstreekse bedreigingen met economische of politieke sancties voor „onwillige“ landen. Begin december maakt De Groene Amsterdammer melding van een „opzienbarend geheim“ telegram waarin de Nederlandse regering wordt gewaarschuwd om geen dwarsligger te zijn tegen de Amerikaanse strategie om een wig te drijven tussen de OPEC en de rest van de derde wereld. Dit telegram staat niet op zichzelf, maar is een logisch uitvloeisel van Amerikaanse opvattingen over buitenlandse politiek.

Mijn konklusie uit dit alles is pessimistisch en optimistisch tegelijkertijd. Zij is pessimistisch in die zin dat ik niet het nut kan inzien van een voortgezette „dialoog“ binnen UNCTAD, Parijs, of waar dan ook, zolang het Westen het internationaal overleg blijft saboteren met verdragsstrategieën zoals dat nu al 25 jaar het geval is.

Mijn konklusie is optimistisch in de zin dat veel mensen in het westen dit ook gaan inzien en aandringen op fundamentele veranderingen in de Westerse samenleving.

Misschien kunnen zij op de duur onze regeringen positief beïnvloeden. Dat zal echter niet te lang mogen duren. De regeringsleiders van de ontwikkelingslanden worden zich door de Westerse negatieve houding steeds meer bewust van de noodzaak om zelf het heft in handen te nemen.

De economische en politieke kracht en samenhang van de groep van 77 is ondanks alles sinds de zestiger jaren enorm toegenomen. Maar meer is nog dat achter de regeringen twee miljard mensen langzaam maar zeker wakker worden. Het lijkt niet uitgesloten dat zij in de komende jaren hun rechten zullen opeisen.

Gent, januari 1977.
Ernst Gülcher.

BRONVERMELDINGEN.

- (1) International Herald Tribune 16/12/1976.
- (2) Le Monde 1/12/1976.
- (3) De Volkskrant 20/12/1976.





dokument

GEGEVENS ROND DE BEWAPENINGSWEDLOOP

Onvoorstelbare cijfers.

Sinds de oprichting van de N.A.V.O. in 1949 hebben de lidstaten ruim twee biljoen dollars uitgegeven voor militaire doeleinden.

In de Verenigde Staten, de Bondsrepubliek, Frankrijk en Groot-Brittannië verhoogden de uitgaven, bestemd voor de bewapening, van 1970 tot 1975 als volgt per inwoner: (in dollars)

Land	1970	1972	1975
Verenigde Staten	373	399	432
D.B.R.	104	154	264
Groot-Brittannië	107	125	200
Frankrijk	118	121	244

Werelduitgaven voor bewapening.

Volgens UNO gegevens bedragen de militaire uitgaven voor de strijdkrachten in de wereld op dit ogenblik 300 miljard dollar. De militaire uitgaven in de wereld overschrijden met 40 procent de werelduitgaven voor onderwijs en bedragen twee en half maal meer dan de werelduitgaven voor gezondheidszorg...

50 procent van de wetenschapsmensen en van de technologie wordt ingezet voor de wapenindustrie. De productie van wapens slorpt tien maal meer wetenschap potentieel op dan de burgerlijke productie.

Wetenschap en militaire uitgaven.

Tussen 1961 en 1971 werden 2.000 miljard dollars uitgegeven voor militaire doeleinden in de ganse wereld. Ongeveer 10 procent, wat 200 miljard betekent, werden verspild voor militair onderzoek.

De Verenigde Staten gaven alleen in 1970 ongeveer 8,5 miljard dollar uit voor studies en recherches op militair vlak (niet inbegrepen opzoekingen voor ruimte en kernonderzoek). Alle andere Westerse landen gaven samen 1,7 miljard dollar uit waarvan 1,4 miljard voor rekening van Frankrijk, Groot-Brittannië en West-Duitsland. Dit betekent dat 85 procent van het wetenschappelijk

militair onderzoek gedaan wordt door de Verenigde Staten en dat 97 procent op rekening komt van de vier grote Westerse staten samen.

(Sociale en economische gevolgen van de bewapening - Keulen 1974 - blz. 61/62).

In de E.E.G.

In de algemene lijn van de uitgaven voor opzoekings- en studiewerk van de Europese Gemeenschap komt eveneens de prioriteit naar voor, voor onderzoek op militair vlak. (cijfers van 1971 in miljoenen eenheden).

Verdediging	883,1
Kernonderzoek	755,9
Industrieel onderzoek	467,3
Ruimte onderzoek	304,1
Gezondheidszorg	191,8
Leefmilieu	129,8

(uit hogervernoemde bron blz. 37).

Kernbewapening.

„De Verenigde Staten beschikken over een reserve van springstoffen die een ontploffingskracht beschikken dat belangrijker is dan 600.000 maal de vernietigingskracht van de A. Bom die op Hiroshima uitgeworpen werd". (Wetgewerkschaftsbeweging - Berlijn 9/1976 - blz. 6).

Een ongeloflijke verspilling.

„Ieder inwoner van de Bonds Republiek werkt ongeveer een maand per jaar voor rekening van de bewapening. Deze tijd verspild aan onproductieve doeleinden, meer nog voor vernietigingsmiddelen, betekent dus een dubbel verlies voor de maatschappij.

In de Verenigde Staten ligt de verhouding nog hoger. Zo werken 21 procent gekwalificeerde Amerikaanse arbeiders, 16 procent intellectuelen uit de academische sector, 20 procent ingenieurs, 22 procent der techniekers uit de elektronische industrie en ongeveer 25 procent ingenieurs en techniekers uit het wetenschappelijk onderzoek werken in de bewapeningsindustrie".

(Bewapeningswedloop en perspectieven voor ontwapening - Keulen - blz. 6).

Wie betaalt de rekening ?

In de Verenigde Staten werden voor 1976-1977 de militaire uitgaven opgedreven tot 112,7 miljard dollar tegen 107,7 miljard voor 1974-1975.

De sociale uitgaven en deze voorzien voor de uitvoering van ander programma's werden, in verhouding tot vorig jaar, ingekrompen met 17 miljard dollar.

Op dit bedrag werden 4 miljard afgenomen van de pensioenen, invaliditeitstoelagen, 2,5 miljard dollar werden bespaard op de toelagen tegen het duur leven bij het personeel van de federale diensten en pensioengerechtigden. De middelen ter beschikking voor medisch onderzoek werden verminderd en de doorvoering van een algemene regeling voor de ziekteverzekering werd verworpen.

Volgens het tijdschrift „Economic Notes" van New York (februari 1975) vereisen deze militaire uitgaven nog andere offers:

- „Opschorting van de federale middelen voorzien voor de bouw van woningen... = 130 miljoen ;
- Opschorting van het programma voor de bescher-

- ming van het leefmilieu in bijzonder voor wat betreft de grote meren = 141 miljoen dollar ;
- Vermindering van het programma voor hulp bij de voeding van kinderen = 69 miljoen dollar ;
- Vermindering van het melkprogramma = 1 miljoen \$.
- Afschaffing van de hulp voor een nationale gezondheidsdienst ;
- Onderwijs en openbare onderstand : besparing 567 miljoen dollar ;
- Vermindering van de hulpmiddelen in de strijd voor de armoede = 11,4 miljard dollar ;
- Vermindering van de hulp voor de strijd tegen de armoede in Amerika = 45 miljard dollar ;
- Afschaffing van de hulp aan kinderen = 2,1 miljard \$.
- Opschorting van het federaal budget voor de strijd tegen geestesziekten = 65 miljoen dollar ;
- Afschaffing van de middelen voorzien voor de bouw van een nieuwe faculteit geneesk. = 250 miljoen \$.

Ook in andere landen gaan de verhoging van de militaire uitgaven gepaard met een vermindering van de noodzakelijke sociale prestaties.

Het zogezegd economisch budget van 1976 in de B.D.R. voorzagt een vermindering van de uitgaven voor „de jeugd, de familie en de gezondheid“ van meer dan 100 miljoen mark terwijl 200 miljoen bespaard werden door de vermindering van de familietoelagen.

Voor de werkers betekent dit nieuwe sociale lasten : Verhoging van de kosten der zieken voor dokter, hospitalisatie, enz. ; Bekrimping van het ziekteverlof ; Vermindering van sociale toelagen ; Hogere belastingen. (Frankfurter Rundschau - 9 september 1975).

Intussen leven mensen in ellende.

De jaren, eeuwenlange economische, politieke en culturele repressie stortte de volkeren van de derde wereld reeds in de grootste ellende. Het is voor niemand een geheim dat ruim 500 miljoen mensen permanent honger lijden, dat miljoenen mensen nooit voldoende eten krijgen. In 1973 stierven zes miljoen mensen van honger. In Latijns-Amerika bereikt één kind op twee nooit de leeftijd van 15 jaar.

In Afrika beslaat het procent van het analfabetisme in verhouding tot de totale bevolking ongeveer 53,5 procent in Zambia en 97,9 procent in Centraal-Afrika. Ook in de geïndustrialiseerde wereld heerst armoede. Meer dan 25 miljoen inwoners van de Verenigde Staten leeft in armoede. 1 op 8 Amerikanen leeft onder de minimumgrens. Ongeveer 8 miljoen Amerikanen zijn werkloos terwijl de levensduurte in 1975 met niet minder dan 9,2 procent gestegen is.

Cijfers om van te duizelen.

De „Economic Notes“ van februari 1975 gaf enkele cijfers over de prijs van enkele moderne wapens en wat er mee zou kunnen gedaan worden :

- De 2,98 miljard dollar die moeten betaald worden voor een atoomvliegdekschip en zijn begeleidende schepen zouden volstaan om in Washington een metro te bouwen...
- 130 miljoen dollar, het bedrag voorzien voor de bouw van acht F-14, zou volstaan om de in 1972 verminderde federale kredieten te vervangen voor het bouwprogramma.
- Het programma voor de bescherming van de grote

- meren zou kunnen uitgevoerd worden wanneer de 141 miljoen dollar voorzien voor nieuwe vliegtuigbases in de burgerlijke sector zouden gestort worden.
- Het afzien van de bouw van twee ultra snelle vedetten van het type „De -1052“ t.t.z. 69 miljoen dollar zouden volstaan om de inkrimpingen op het voedingsprogramma voor de kinderen ongedaan te maken.
- In 1973 werd de financiële hulp van de Staat aan de gezondheidsdienst, het onderwijs en toelagen voor de openbare onderstand verminderd met 567 miljoen dollar. Dit bedrag kan onmiddellijk gevonden worden door af te zien aan de bouw van drie duikboten voorzien van kernkoppelen.
- Het voorziene programma voor de constructie van de nieuwe „B-1“ bommenwerpers wordt geraamd op 11,4 miljard dollar. Dit bedrag stemt overeen met de som die nodig is om de armoede te bevechten in de V.S. op het niveau dat bekend gemaakt werd in 1971.
- Het bedrag dat voorzien is voor de uitvoering van het programma van de nieuwe vliegtuigen „C-5a“ dat 45 miljard dollar zal bedragen zou ruim volstaan om de honger in de V.S. uit te schakelen.
- De bijkomende 2,1 miljard voorzien voor het aanvullend programma bij de bouw van de bombardementsvliegtuigen „B-1“ zouden volstaan om het sinds lang afgeschafte programma voor hulp aan het kind terug in te voeren.

Bewapening en tewerkstelling.

„Volgens een studie van Les Asmin, lid van het Kongres van de V.S., zou de besparing van 1 miljard op het budget van „defensie“ toelaten 35.000 burgers tewerk te stellen. Met de investering van één miljard in de bouw van scholen zouden 50.000 bijkomende werkplaatsen open komen ; één miljard dollar in de bouw van openbare instellingen zou 75.000 bijkomende werkplaatsen openstellen terwijl dit in de openbare diensten aan 132.000 mensen werk zou kunnen verschaffen...

De vermindering van het militair budget van 100 naar 40 miljard dollar zou toelaten 4,8 miljoen werkplaatsen open te stellen dank zij de 60 miljard dollar besparingen.

Ook in België.

Hogergenoemde gegevens zijn ook voor ons land geldig. De miljarden die ontbreken voor een degelijke tewerkstellingspolitiek, de besparingen die worden toegepast op het vlak van het onderwijs, de gezondheidszorg, de bouw van sociale instellingen, de onvoldoende hulp aan de cultuur, enz., enz., enz., maar ook de stijgende belastingen, de hogere tussenkomsten in de ziekteverzekering, de te lage pensioenen en zovele andere zaken die het leven steeds moeilijker maken worden in hoofdzaak aan de militaire uitgaven gespendeerd.

Drogreden om dit alles te justifiëren bestaan natuurlijk. Deze zijn echter praat voor de vaak. De op gang gekomen „politieke detente“ moet ook op het politieke vlak zijn weerslag krijgen. Alleen een kleine financiële groep, de grote multinationale ondernemingen - die een monopolie positie veroverd hebben - halen voordeel uit de bewapeningswedloop. De werkers, de kleine man, betaalt slechts het gelag.

Het is hun taak, in ons land zoals in alle landen van de wereld, de strijd tegen de onzinnige bewapeningswedloop en voor ontwapening op gang te brengen.

STUDIEDAG VAN HET „OVERLEG CENTRUM VOOR DE VREDE" TE GENT

De studiedag had vooral het voordeel een aantal sprekers uit politieke middens aan het woord te horen. Zij brachten standpunten naar voor die alle het aandachtig beluisteren waard waren. Het was spijtig dat er zich geen discussie heeft ontwikkeld tussen de politieke vertegenwoordigers onderling en met de zaal. Eigenlijk hebben we maar geluisterd naar interessante uiteenzettingen. Toen het moment gekomen was om tot kritische vragen over te gaan was de tijd verstreken en verdwenen de politici. Het zou waarschijnlijk „vormender" geweest zijn deze mensen een tweede maal op het toneel te hebben laten verschijnen om ze te confronteren met vragen van aanwezigen.

Een aantal punten die door de sprekers werden naar voor gebracht bleven mij bij. Ik denk aan de opmerkingen van de heer De Keersmaecker. Hij vertolkte vrij verspreide standpunten. Bv. „De U.S.S.R. beschouwt de ontspanning als een oponthoud op de weg naar de revolutie, terwijl het voor ons een nieuwe beleidsoptie is in het kader van de internationale betrekkingen", „Zijn wij niet economisch, ideologisch en militair het dupe van de ontspanning?" Het is zeker noodzakelijk deze vragen te stellen en ze desnoods nogmaals te stellen. In zijn betoog heeft de heer De Keersmaecker zelf een aantal bedenkingen bij deze uitspraken gevoegd, die mij belangrijk lijken. Hij relateert de „ideologische bedreiging uit het Oostblok" sterk, „daar het Oostblok geen monolithisch blok is met speerpunten uitgerust, het is niet zo samenhangend. Zij kijken naar het Westen om te zien hoe men daar het geluk realiseert. Ze hebben dezelfde betrachtting als wij maar zij leven in een historische context". Op militair vlak wees hij er op dat het voor de U.S.S.R. belangrijk is te weten hoe zijn satelliet-landen zullen reageren in geval van conflict met het Westen. In dat verband vermeldde hij de economische achterstand van deze staten t.o.v. de U.S.S.R. Op het vlak van de economische samenwerking meende hij dat de weg terug onmogelijk is. Waarom lijken deze bedenkingen mij belangrijk? Zij geven inhoud aan „een nieuwe beleidsoptie in het kader van de internationale betrekkingen" dat de heer De Keersmaecker tegenover „het oponthoud op weg naar revolutie" plaatst. De heer De Keersmaecker wil laten uitschijnen dat het Westen zich afzet van hegemonische neigingen t.o.v. het Oostblok en dat de U.S.S.R. zijn hegemonie wil uitbreiden. Ik geloof dat ik terecht de uitdrukking „uitschijnen" gebruik omdat ik meen dat uit de bedenkingen van de spreker het tegendeel kan worden afgeleid. Hij ontwaart een afwezigheid van monolithisme, hij spreekt van de Oostbloklanden die naar ons zien hoe wij het geluk realiseren, hij gebruikt de uitdrukking „historische context", hij wijst op een mogelijke achterstand van de satellietstaten t.o.v. de U.S.S.R., uit dit laatste trekt hij besluiten op militair vlak, hij benadrukt dat de samen-

werking op economisch en cultureel vlak niet terug te draaien is. Kortom, de heer De Keersmaecker ontwaart de mogelijkheid om de satellietstaten los te weken van de U.S.S.R. en ze binnen de invloedssfeer van het Westen te halen. In tegenstelling met hetgeen de spreker ons lijkt te willen laten uitschijnen maakt hij de indruk dat het Westen haar hegemonische gedachte tov Oost-Europa niet heeft opgeheven en van de ontspanning wil gebruik maken om deze hegemonie althans gedeeltelijk te realiseren. Ik geloof dat deze opvatting zeer belangrijk is omdat zij ook in andere politieke middens gehuldigd wordt, omdat zij op langere termijn tot een opflakkering kan leiden van de Koude Oorlog en omdat zij dimensie geeft aan de kritiek van de Westerse pers op de Oostbloklanden en het communisme aldaar. Ik geloof verder dat deze houding de fundamentele gedachte van de akkoorden van Helsinki ondergraaft en het wantrouwen opnieuw installeert.

DSJ.

HARELBEKE.

Festival van de Poolse film.

Ingericht door Vrede v.z.w., Davidsfonds-Centrum, Jeugdtehuis 't Schuurke en Willemsfonds onder de auspiciën van Filmforum Harelbeke en Ministerie van Cultuur.

- 3 februari om 20 u. Galavertoning in cinema Majestic met de film „De Parel".
- 4 februari om 19 u. Opening van de tentoonstelling van Poolse Filmaffiches. Eveneens de bezichtigen op zondag van 10 tot 20 u. In het Foyer van het Stedelijk Ontmoetingscentrum.
- 4 februari 3 Kortfilms van Polanski in de Aula.
- 5 februari om 15 u. „Achter de muren". Prijs op het festival te Bergamo.
om 20 u. „Het beloofde land" van Wadja. Prijs festival Moskou 1975.
- 6 februari om 10 u. 8 Animatiefilms.
om 15 u. „Verlichting". Grote prijs van Locarno - finalist grote prijs UFK.
om 20 u. „Landschap na de slag" van Wadja.
- Prijs abonnement : 200 fr.
- Per vertoning : 400 fr.
- Plus 3 pas, studenten en leden deelnemende verenigingen : 30 fr.
- Kaarten te bekomen bij A. Holvoet, secretaris Vrede, v.z.w., Damweg 30, 8730 Harelbeke.

OOSTENDE.

Pax Christi Ruimte en Vrede v.z.w. organiseren op dinsdag 25 januari om 20.15 u. in de Toneelzaal van het Feestpaleis, Wapenplaats, Oostende een voordrachtavond met Kardinaal ALFRINK over Vrede, rechtvaardigheid en de rol van de vredesbewegingen.



DE „DEMOCRATISERING“ IN SPANJE

De oppositie formuleerde haar eisen eind november '76. Tot de deelnemers behoorden : de Democratische Coördinatie, de Liberale Alliantie, vier Christen Democratische groepen en verschillende sociaal-democratische groeperingen.

Zij eisten :

- De erkenning van alle politieke partijen en vakbondsorganisaties ;
- De erkenning, bescherming en garanderen van politieke en vakbondsrechten ;
- De snelle ontmanteling van het uit de Franco tijd daterende politieke apparaat en politieke neutraliteit van de kant van het overheidsapparaat ;
- Een werkelijke politieke amnestie ;
- Gelijke mogelijkheden om de massacommunicatiemedia van de staat te gebruiken ;
- Democratische controle van de procedures die gevolgd worden bij het referendum (15/12/1976) en de komende verkiezingen ;
- Erkenning van de noodzakelijkheid om de regio's en etnische groepen in de politieke structuur te incorporeren.

Wat met de democratisering ? Daartoe halen we een artikel aan van de hand M. Duverger (Le Monde, 27/11/'76).

„Met de aanvaarding door de Cortès op 18 november van de wet inzake politieke hervorming is de democratie in Spanje nog niet geboren. Maar de wetstekst (vijf artikelen) kan er de aanzet toe geven. De wet wijzigt slechts de samenstelling van de Cortès en de bevoegdheden van dit parlement. De Cortès gaat in plaats van uit één, uit twee kamers bestaan : een Congrés van Afgevaardigden en een Senaat. Beide kamers worden via algemene verkiezingen gekozen : het CvA via het stelsel van evenredige vertegenwoordigingen en de Senaat via een districtensysteem. De koning kan bovendien het aantal Senaatsleden uitbreiden door het benoemen van een extra aantal senatoren (maximaal 20 procent van het aantal gekozen senatoren) per zittingsperiode van de Senaat.

Dat is een groot verschil met de Cortès-oude-stijl, waarvan minder dan éénvijfde van de leden rechtstreeks gekozen was, terwijl politieke partijen niet vrij konden opereren en er evenmin vrijelijk propaganda kon worden gemaakt. De andere Cortèsleden werden benoemd door de regering of aangewezen door controle-uitoefenende organisaties (de eenheidsvakbonden e.d.). De nieuwe Cortès krijgt dus veel grotere bevoegdheden en vrijheden. De twee kamers zullen een reële wetgevende macht kunnen uitoefenen en op dit terrein, zij het in laatste instan-

tie afhankelijk van de koninklijke goedkeuring, initiatieven en beslissingen kunnen nemen. De nieuwe Cortès zal haar eigen reglement van orde opstellen en haar eigen voorzitters kiezen. De regering evenwel blijft uitsluitend verantwoordig schuldig aan de koning en niet aan de Cortès, zoals het ook onder Franco was.

De wet van 18 november schept daarom géén parlementair bewind doch een „gelimiteerde monarchie“, een overgangsregime tussen autoritarisme en democratie, zoals Engeland in de achttiende en continentaal Europa in de negentiende eeuw.

De nieuwe Spaanse wet vestigt derhalve een voorlopig bewind, waarvan het ontwikkelingsmechanisme met precisie wordt gedefinieerd. Het meeste aandacht wordt in de wet besteed aan de herziening van de grondwet (art. 3). De bepalingen hierover zijn zo ruim gesteld dat de franquistische bouwsels ermee geslecht kunnen worden. Regering en Congrés van Afgevaardigden kunnen gezamenlijk het initiatief nemen tot grondwetsherziening. Daarover moet dan in het CvA en vervolgens in de Senaat worden gestemd en zij dient te worden aanvaard bij gewone meerderheid. Bij onenigheid tussen CvA en Senaat wordt een gemengde commissie ingesteld. Indien beide kamers akkoord zijn gegaan met een grondwetsherziening worden de voorstellen hiertoe aan het volk voorgelegd bij referendum. Hoewel de conservatieve door de samenstelling van de Senaat daar sterk worden begunstigd, is de kans op het verwerven van een democratische grondwet toch mogelijk, aangezien de CvA o.m. het laatste woord heeft bij de goedkeuring van de gewone wetten.

De koning heeft desondanks aanzienlijke controlerende bevoegdheden. Het nieuwe statuut van de Cortès geeft hem het opmerkelijk recht elke „politieke keuze van nationaal belang, ongeacht of deze van constitutioneel aard is“ rechtstreeks voor te leggen aan het volk, dat daarop in een referendum dient te reageren.

Als het onderwerp van volksraadpleging de bevoegdheden van de kamers raakt kunnen de kamers daarmee corresponderende besluiten nemen, doch indien dit niet het geval is worden de kamers ontbonden en moeten nieuwe verkiezingen worden gehouden. Het referendum kan zo als pressiemiddel tegen het parlement worden gehanteerd. Het hangt ervan af hoe het referendum gebruikt zal worden : om democratische volksvertegenwoordigingen te verlammen of om conservatieve parlementen aan te sporen.

De dubbelzinnigheid, die al een jaar lang alle hervormingen alsook het Spaanse politieke leven stempel was nodig om de wetgevende organen uit de dictatoriale periode te bewegen tot een meewerken aan de opheffing van de dictatuur zonder de juridische continuïteit te verstoren en zonder een gewelddadige reactie van de „bunker“ uit te lokken. Dit is gelukt met de bekrachtiging door de Cortès van de wet inzake politieke hervorming op 18 november en met het mislukken van de extreem-rechtse manifestatie op 20 november.

Koning Juan Carlos heeft zijn werk opmerkelijk goed verricht. Maar het komt er nu op aan de dubbelzinnigheid te vervangen door duidelijkheid. Men is nu in het

uur der waarheid aangekomen".

Het is niet moeilijk om vast te stellen dat de inhoud van de wet inzake politieke hervorming slechts een kleine stap is in de richting van de eisen van oppositie. Men kan, zoals M. Duverger, wijzen op het fijne politieke spel van Juan Carlos dat tot doel had de dictatoriale organen er toe bewegen de dictatuur op te heffen. Deze verwijzing kan dan gelden als een motivatie voor de „kleine stapjes" die worden gezet. Men kan er echter eveneens op wijzen dat democratisering niet in de eerste plaats de continuïteit van de Franquistische, dictatoriale wettelijkheid moet respecteren. Men moet er op wijzen dat de noodzakelijke grondwettelijke wijzigingen niet kunnen voortspuiten uit dictatoriale juridische structuren. De noodzaak tot democratische hervormingen is vanzelfsprekend en zo moet men het ook in het buitenland zien.

De mogelijkheid dat Spanje zou toetreden tot de EEG moet afhankelijk zijn van een politieke herstructurering van Spanje op democratisch model. De weg die nu wordt gevolgd, laat een groot deel van de Spaanse bevolking in de kou staan.

Deze werkwijze kan slechts argwaan opwekken omtrent de reële democratische perspectieven.

Een politiek representatief orgaan moet beslissen over de wijze waarop een algehele democratie kan worden gerealiseerd.

Een democratie die als basiskennmerken de minimumeisen van de oppositie bezit. Het fascistisch politiek potentieel moet tot haar ware sterkte worden teruggebracht in het proces van democratisering. Alle politieke verantwoordelijken moeten volgens hun werkelijke politieke aanhang mee aan tafel gaan zitten om de democratisering uit te dokteren.

D.S.J.

POLEN

We ontvingen vanwege een initiatiefcomité ; ondertekend door de heren Prof. Apostel, Dr. De Belder, Prof. De Ley, Dr. Dezittere, Prof. Kruithof, Dr. Saey, Dr. Smekens, Dr. Soly, Dr. Taeldeman, Prof. Van Ende, Prof. Van Eeno, Dr. Verbruggen e.a. een petitie voor publikatie, waarin de Poolse autoriteiten verzocht worden alwie in de gevangenis opgesloten werd tengevolge van de gebeurtenissen van 25.6.1976 vrij te laten. We citeren :

Een half jaar na de stakingsgolf en de manifestaties die zijn losgebroken als reactie op de brutale afkondiging van een belangrijke prijsverhoging voor de voedingswaren, houdt in Polen de harde repressie aan tegen arbeiders wier enige misdaad erin bestaat, hun levenspeil door staking te hebben willen verdedigen. De processen hebben zich vermenigvuldigd - men heeft al 242 veroordelingen geteld, daar waar de Poolse autoriteiten er slechts 74 toegegeven hebben -, waarbij sommigen zich zagen veroordelen tot 10 jaar opsluiting. Maar hoeveel blijven nog opgesloten zonder te weten, op welke beschuldiging ze opgesloten blijven, of voor hoelang, nadat ze herhaaldelijk mishandeld werden door de politie ?

In een oproep tot solidariteit hebben dertien Poolse intellectuelen zich gericht tot „alwie is opgekomen voor

de vervolging in Chili, in Spanje, in Tsjecho-Slowakije en in de USSR, tot alwie solidair is met de strijd van de arbeiders van de ganse wereld voor de bevrijding van de arbeid". Enkele tijd geleden werd in Polen zelf een comité opgericht „ter ondersteuning van de arbeiders slachtoffers van de repressie ten gevolge van de gebeurtenissen van 25 juni 1976".

De leden van dit comité en alwie zijn solidariteit betuigd heeft met de slachtoffers, riskeren hun moed duur te moeten betalen door de voortdurende pesterijen van de machthebbers en door het verlies van hun betrekking.

- Wij vragen aan de Poolse autoriteiten de onmiddellijke vrijlating van alwie in de gevangenis werd opgesloten ten gevolge van de gebeurtenissen van 25.6.1976 ;
- De herindienstneming van alwie afgedankt werd, op dezelfde arbeidsplaats, zonder verlies van loon of kwalifikatie ;
- Het stopzetten van alle administratieve en juridische plagerijen, maar ook van de politiebrutaliteiten tegen de intellectuelen die hun solidariteit betuigd hebben met de opgesloten.

Zoals men weet hadden in juni van vorig jaar in de stad Radom onlusten plaats na stakingen en tijdens betogingen tegen de aangekondigde prijsverhogingen voor voedingsprodukten. In „De Standaard" van 6.1.1977 wordt er op gewezen dat tijdens deze onlusten de burelen van de Kommunistische Partij in brand gestoken en verschillende winkels geplunderd werden.

Volgens de Poolse autoriteiten werden voor deze feiten 74 personen veroordeeld. Deze beweren eveneens dat 50 procent van de aangehouden personen reeds vroeger veroordeeld werden voor daden van gemeen recht. De Polen beweren dat de onlusten werden uitgelokt door deze personen en dat de aangehouden en zich schuldig gemaakt hebben aan geweldpleging.

Westerse journalisten beweren dat niet 74 maar 242 personen werden veroordeeld waarvan sommigen tot 10 jaar opsluiting.

Dertien Poolse intellectuelen zijn tegen deze vervolgingen opgekomen en er werd eveneens een comité opgericht voor de verdediging van de vervolgte arbeiders. Volgens „Le Monde" van 6.1.1977 heeft een groep van 28 Poolse Professoren uit het Hoger Onderwijs de samenstelling gevraagd van een parlementaire onderzoekskommissie en meer licht te werpen op de evenementen van 25 juni en de gevolgen die zij gehad hebben. Deze groep, die zich ongerust maakt over het ontbreken van informatie en hulde brengt aan de rol van de Katholieke Kerk, vraagt dat de conclusies van het onderzoek zouden bekend gemaakt worden. Het wekt wel enige verwondering dat hierbij de Poolse Kerk, gekend als een der meest behoudsgezinde, moet gefeliciteerd worden.

De Franse C.G.T., de Italiaanse K.P. e.a. Westerse linkse organisaties hebben er eveneens de Poolse autoriteiten op gewezen dat zij haar reactie op de stakingen tenzeerste betreuren en afkeuren. Zij wijzen er op dat een ernstig onderzoek naar de aanleiding tot de gebeurtenissen hoogstwenselijk is en wijzen er op dat schikkingen dienen genomen om dergelijke gebeurtenissen in de toekomst te voorkomen. Wij geloven ons bij deze zienswijze te kunnen aansluiten.

BESPARINGEN IN DE

OPENBARE SEKTOR

Ingaande op de druk van het Internationaal Monetair Fonds en de Verenigde Staten die iedere hulp aan Groot-Brittannië afhankelijk maakten aan drastige besparingen heeft de Britse regering besloten de uitgaven voor de publieke sektor over een periode van twee jaar met circa 2,5 miljard Pond (150 miljard B.F.) in te krimpen.

Het „kapmes“ zal worden gezet in :

- Hulp bij sociale woningbouw (- 300 miljoen Pond) ;
- Onderwijs en schoolmaaltijden (- 70 miljoen Pond) ;
- Openbaar ambt (- 40 miljoen Pond) ;
- Wegenbouw (- 570 miljoen) enz.

De uitgaven voor bewapening zullen eveneens over twee jaar met 300 miljoen verminderd worden. Daarentegen zullen talrijke produkten de hoogte ingaan o.m. tabak, alcohol enz. terwijl de subsidies die toegestaan werden voor zekere basis voedingswaren met 220 miljoen zullen verminderd worden zodat ook deze de hoogte zullen ingaan.

De publieke hulp aan grote privébedrijven zal echter integraal behouden worden.

BELGIE, DE O.V.N.

EN RODHESIE

De Algemene Vergadering van de Verenigde Naties keurde met 124 stemmen en 7 onthoudingen een resolutie goed waarin de versterking werd gevraagd van de economische sancties tegen Rhodesië en de Veiligheidsraad verzocht werd dringend te treffen maatregelen te onderzoeken. Hierbij werd in bijzonder de Amerikaanse import van nikkel en chroom door de Verenigde Staten veroordeeld. De V.S. die in de commissie tegen de resolutie had gestemd onthield zich tijdens de stemming in de vergadering zoals tevens Frankrijk, West-Duitsland, Israël, Groot-Brittannië, Malawie en... België.

L.M. Antwerpen	: 300 fr.	W.C. Gent	: 250 fr.
St. Niklaasgeschenk A.B. Gent			100 fr.
Naamloos Afsnee	: 150 fr.	A.F. Gent	: 500 fr.
Naamloos Afsnee	: 150 fr.	R.V.N. Ranst	: 100 fr.
T.V.D. Veurne	: 100 fr.	F.D.V. Gent	: 150 fr.
W.W. Tielt	: 200 fr.	G.D. Oostende	: 100 fr.
J.E. Gent	: 50 fr.	M.V. Gent	: 100 fr.
J.C. Oostakker	: 50 fr.	E.M. Brussel	: 100 fr.
A.M. Dilbeek	: 100 fr.	W.W. Kortrijk	: 100 fr.
J.V. Gent	: 100 fr.	VdV Evergem	: 100 fr.
B.B. Tongeren	: 100 fr.	M.T. Gent	: 100 fr.
R.W. Brugge	: 50 fr.	M.V. Gent	: 50 fr.
A.D.S. Oostende	: 100 fr.	E.D. Brugge	: 100 fr.
T.B. Gent	: 100 fr.	F.V.V. Gent	: 50 fr.
E.C. Antwerpen	: 100 fr.	L.V. Gent	: 100 fr.
R.D. St. Niklaas	: 12 x 50 fr. = 600 fr.		

We verheugen ons te mogen vaststellen dat een aantal nieuwe vrienden hebben voorgesteld, door het uitschrijven van een Bestendige Opdracht bij hun financiële instelling, maandelijks een bijdrage op de rekening van de vzw VREDE te storten.

We kunnen er nooit genoeg op wijzen dat deze bijdragen in ons Vredesfonds van een uitzonderlijk belang zijn om onze werking verder te zetten.

Onze oprechte dank aan al deze milde schenkers ! Overschrijvingen voor het VREDESFONDS kunnen gedaan worden op rekening 000-0956015-80 van Vrede, v.z.w., Gent.

Lezers die via een BESTENDIG ORDER maandelijks een steun aan Vrede willen toekennen kunnen dit bekend maken in hun financiële instelling ASLK, Gemeentekrediet of Bank.

Wanneer zij dit wenselijk achten sturen we hen hiervoor graag het nodige formulier.



DE KERK IN COLOMBIA :

KERK DER RIJKEN ?

Lang niet alle Latijns-Amerikaanse bisschoppen kunnen verleken worden met Dom Helder Camara. Integendeel, de grote meerderheid gaat van precies tegengestelde principes uit. Ze staan niet aan de kant van de armen, de uitgebuiten, maar aan de kant van de rijken, de uitbuiters. De lagere klerus daarentegen staat wel aan de zijde van de armen. De belevenissen van een Vlaams priester in Cali (Colombia) zijn erg duidelijk.

Zetten we de feiten even op een rijtje : einde januari 1973 komt onze Vlaamse priester in een krottenwijk van Colombia's derde stad Cali. Achtereenvolgens zet hij volgende activiteiten op : een programma van ontbijten voor hongerige kinderen, een werkplaats voor hongerige kinderen, een werkplaats voor naaisters, de winkel werd nieuw leven ingeblazen met een kredietstelsel, een eetzaal, een schrijnwerkerij, het leren beelden van soya.

Terwijl onze Vlaming na 3 jaar werk in Colombia enkele maanden thuis op vakantie is begint men stilletjes een hele operatie. Eerste stap : onderzoeken door het bisdom hoe de lokalen van z'n werking kunnen gebruikt worden voor het verschaffen van lager onderwijs. In april 1976 begonnen de geruchten te lopen dat een stichting, Carvajal genaamd, zich met het kollege, dat de lokalen van onze parochiepriester kon gebruiken, zou gaan bezighouden. De stichting Carvajal verdiende eerder reeds haar strepen door een coöperatieve waar 200 dames uit een armenwijk handtassen vervaardigden kapot te maken. Het procédé was eenvoudig : Carvajal opende een fabriek en kocht al de grondstof op, zodat de coöperatieve bij gebrek aan materiaal niet meer kon werken.

In juni, onze priester was toen al terug in Cali, begonnen de openlijke manoeuvres en na twee weken laat de aartsbisschop weten dat de stichting Carvajal het zgn. parochiaal centrum overneemt om volgende redenen :

1. De zusters kunnen het kollege niet verder onderhouden ;
2. Nood aan een geneeskundig centrum ;
3. Nood aan één winkel met zo laag mogelijke prijzen ;
4. Nood aan sportieve voorzieningen.

Hierop kan door onze priester geantwoord worden dat :

1. De zusters nog geld genoeg hadden om giften over te maken aan congregaties ;
2. De wijk een hospitaal heeft dat dag en nacht open is en ook medicijnen verschaft ;
3. Het grootwarenhuis de talrijke kleine winkeltjes zou doen verdwijnen ;
4. Het organiseren van sport fantastisch is, maar dat de

honger, de werkloosheid, het lager onderwijs voor de armsten der maatschappij dringender noodzaken zijn.

Tijdens een onderhoud op het aartsbissdom geeft de aartsbisschop de priester verbod om nota's van het gesprek te maken. Op een zeker ogenblik zegt de priester „Monseigneur, God is niet met de rijken, de machtigen, maar wel met de armen. Ik kan in geweten niet samenwerken met mensen of instellingen die de bevolking uitbuiten“. Reactie van de aartsbisschop : „Oh, als ge van die ideologie zijt ...“

Gevolg : de stichting Carvajal neemt alles over en de Vlaamse priester vertrekt naar een gehucht waar hij verder lessen in schrijnwerkerij zal geven om een verplichting aangaan tegenover Broederlijk Delen. De stichting Carvajal (aangesteld door de aartsbisschop en dus met zijn goedkeuring) nam reeds enkele maatregelen :

- Voor het kollege werd het maandgeld opgedreven van 50 naar 90 pesos. Gevolg : binnen enkele jaren kan niemand uit de wijk zijn kinderen nog naar het dure kollege sturen.
- Het kredietstelsel in de winkel is afgeschaft, een kredietstelsel leert de mensen niet sparen. Krediet is iets voor rijke om een auto mee te kopen, maar niet voor een arme die een muggennet of een paar schoenen nodig heeft.
- De werkplaats is in beslag genomen, want het beheer en de administratie mag niet aan de werkers worden overgelaten. Gevolg : de werkers moeten tevreden zijn met wat men hen wil betalen en er is een flinke winst voor de bisschoppelijke stichting Carvajal.
- De broodbedeling in de scholen is afgeschaft, het was een paternalistisch systeem. Nu zitten de armste kinderen met een lege maag op de schoolbanken of eten ze niet tijdens de vakantie.

Tijdens de zestiger jaren verliet een zeker Camilo Torres de kerk om na vele pogingen van ongewapend verzet ten slotte te kiezen voor de guerilla. Camilo Torres werd in zijn sociaal gericht werk geboycot door de kerk. Camilo wou de armen uit Colombia hun rechten geven. Na Camilo kwamen vele andere priesters op voor de armen, onder hen buitenlandse priesters, zoals de Vlaamse priester uit ons verhaal. Zij werden tegengewerkt door de kerkelijke hiërarchie. Hun zaak was niet spektakulair omdat het niets „nieuws“ meer was en omdat hun uiteindelijke beslissing niet was naar de guerilla over te stappen.

Voor de mensen die van bij ons deze Vlaamse priester hielpen was het hierboven beschrevene een bittere pil. De kerk van Colombia affineerde zich tegenover iedereen immers als een kerk voor de rijken, een kerk waarvoor de armen maar moeten berusten in hun lot. Laten we echter de raad van Dom Helder Camara, een witte raaf van de Latijns-Amerikaanse kerk volgen : wie vanuit de rijke landen iets wil doen voor de armen uit de arme landen moet er voor zorgen dat er een rechtvaardiger maatschappij komt in rijke landen zelf, waardoor de arme landen hun rechten krijgen en de armen uit die arme landen rechten zullen krijgen in hun landen. We hebben lang genoeg getalmd.

Paul LELEU.

ESPERANTISTEN IN DE SOVJET-UNIE

In de voorbije maanden trok ik, met een zestiental andere Esperantisten naar de Sovjet-Unie. De groep die, op ideologisch vlak alles behalve homogeen was vond, in de gemeenschappelijke taal, het Esperanto, een vlot onderling contact en een zekere samenhang.

Mijn hoofddoel was door observatie zoveel mogelijk feiten en gegevens te verzamelen die mij zouden toelaten een idee nopens de levenswijze en de geestesgesteldheid van het volk of een gedeelte althans te vormen.

Mijn eerste kontaktnaam was verbijsterend. De aankondigingen op de borden, het onmogelijk contact met de bevolking, gezien alles in het Russisch is maakte ieder contact onmogelijk. Een keurig franssprekende gids bracht hier wel een zekere hulp maar was evenwel onvoldoende om rechtstreeks informatie te verzamelen. Het bezoek van een Russisch Esperantist die ons in het hotel kwam opzoeken en een uitnodiging door de Moskouse groep Esperantisten die ons uitnodigden in het Huis van de Vriendschap bracht wel enige opklaring. Hier moet niettemin gezegd worden dat deze kontaktnaam wel wat stuwkracht miste.

Sommigen beweren dat de Russen het Esperanto niet gunstig gezind zijn, omdat zij, gezien de triomf van de patriotische oorlog, het streven koesterden de Russische taal te doen ingang vinden zoniet over de ganse wereld dan toch in de socialistische landen. Het schijnt nochtans dat onder druk van de negatieve ervaringen, die hun deze illusie ontnam, zij meer de weg naar het Esperanto opgaan.

In Leningrad was de toestand reeds helemaal anders. Ter ere van de Belgen kwamen meer dan 100 esperantisten met ons samen in het luxueuse Huis van de Vriendschap, eens het paleis van een zeer rijke Rus. Na de geïmproviseerde kennismaking werd er flink van gedachten gewisseld, adressen genoteerd, wederzijdse herinneringen opgehaald, dit alles in een sfeer van vriendschap. Kortom een ontmoeting om niet te vergeten.

Drie dagen lang volgden niets dan nieuwe kennismakingen en talrijke bezoeken die nu overal door Esperantisten geleid werden. Per trein ging het dan naar Tallinn, hoofdstad van Letonië.

Drie dagen lang herhaalde zich alles zoals in Leningrad. Zo ging het ook in Vilnius, hoofdstad van Litauen. Een groep Esperantisten, hoofdzakelijk jongeren, verwelkomde ons met bloemen alsof het om ontmoeting ging met sinds lang niet geziene zusters en broeders. De kwaliteit van de taal was verrassend goed zij het dan met het overmiddelijke, doch geenszins storend accent. In al deze steden genieten de Esperantogroepen materiële en morele steun vanwege de officiële instanties.

Het gebruik van dezelfde taal liet me toe ruimschoots van gedachten te wisselen met tientallen vrouwen en mannen. Op grond van deze discussies waag ik het enkele, (niet definitieve) besluiten te trekken. Een gepensioneerde vrouw verklaarde zich volkomen tevreden. Haar pensioen, 60 roebels per maand, bedroeg wel bijna de helft van een collega wat haar niet belette me te zeggen dat deze 60 roebels voor haar ruimschoots voldoende waren om in haar bestaan te voorzien. Te Leningrad sprak ik langdurig met een vrouwelijk ingenieur ongeveer 30 jaar. Zij betreurde het niet in de mogelijkheid te zijn

zich een auto aan te schaffen. Ze achtte zich niet volledig tevreden zonder nochtans het regime af te keuren. Een onderwijzer uit de Oekraïne, die deelnam aan een Esperantojeugdkamp in Estonië, maar vooraf met tal van anderen naar Leningrad gekomen was om de Belgische Esperantisten te ontmoeten, voerde gedurende twee uur tijdens een bezoek aan de Peter en Paulus vesting, het woord om het regime te verdedigen. Een ingenieur uit Novosibirsk (Siberië) nodigde mij uit voor een bezoek aan zijn stad. Op mijn opmerking dat een dergelijke verre reis te veel zou kosten antwoordde hij dat deze reis vanaf Moskou slechts 30 roebels kost. (op basis van de bestaande wisselkoers 1.500 fr.). Twee andere jonge lui hadden kritiek op het loonsysteem. Een ervan argumenteerde als volgt: Stel u voor, ik werk graag en ik doe mijn best en ik ontvang hetzelfde loon voor een zelfde werk als mijn collega zelfs wanneer deze zorgeloos en gewetensloos werkt.

Dit zijn enkele min of meer karakteristieke aantekeningen uit de gegevens die ik noteerde uit de urenlange gesprekken die ik met talrijke personen voerde.

ik mag ook zeggen dat ik nergens een bedelaar heb ontmoet. Wat wel opvalt is de zeer reine straten. In drukke straten vindt men een vuilnisbak om de - 20 meter. Behalve de metro, waarvan de uitrusting zeer degelijk is, kunnen de trams en publieke bussen, uit oogpunt van onderhoud, niet wedijveren met deze van bij ons. Daar ik mijn tijd niet wenste door te brengen in de magazijnen kan ik niet spreken over de prijzen in verhouding tot de lonen. Wat me wel is opgevallen is het kleiner aantal auto's dan bv. in Budapest.

Naar mijn mening zijn er echter ruimschoots genoeg om een evolutie, die naar verstikking kan leiden, op te vangen. Wat eveneens op valt is de bijzondere aandacht die in iedere bezochte stad besteed wordt om bomen en groen te planten.

Tot besluit. Indien de staatsburgers zich eerlijk en gewetensvol van hun plichten kwijten t.t.z. van de laagste tot de hoogste trap van de ladder dan zou de verwezenlijking van het socialisme reeds dichterbij zijn. De materiële voorwaarden zijn er voor handen.

E.L.

dedekoratie
PUBLICITEIT

meubeldekoratie

Janverwest *
Jos lamarcq *



Valleiweg 3 - 9220 Merelbeke — ☎ 091 - 30 80 53

Het Overlegcentrum voor de Vrede organiseerde op 18.12.1976 te Gent zijn 2de Ontmoetingsdag met als thema : de Bewapeningswedloop en de Ontwapening. Tijdens de voormiddagzitting hadden de deelnemers het genoegen kennis te maken met het standpunt van de verschillende politieke partijen.

Deze werd uiteengezet door Senator Willy CALEWAERT (BSP), Volksvertegenwoordiger P. DE KEERSMACKER (CVP), F. NEYDTS (PVV), A. DE CONINCK (KPB) en Volksvertegenwoordiger VANDEMEULEBROECKE (VU).

De onderscheiden politieke verantwoordelijken behandelden de verschillende aspecten van de internationale politieke problemen : de rol van de NAVO, de betekenis van het Slotakkoord van Helsinki, de besprekingen voor troepenvermindering in Midden-Europa te Wenen, de komende nieuwe vergadering te Belgrado enz. We hopen hier nader te kunnen terug komen in onze volgende nummers.

Tijdens de namiddagzitting vergaderden vier werkgroepen waarin dieper op zeer preciese problemen werd ingegaan. De eerste commissie behandelde, onder voorzitterschap van Oud-Minister Piet Vermeylen „de vermindering van de bewapening, ontwapening en ontspanning”, waar de inleiding gehouden werd door Walter Weydts. In de tweede werkgroep hield Ignaas Lindemans een inleiding over de „Socio-ekonomische gevolgen van de bewapeningswedloop en de ontwapening”. Onder voorzitterschap van Michel Tanret besprak werkgroep drie het inleidend rapport van Hubert Vandevoorde over „Bewapening, ontwapening en de ontwikkelingslanden”. Werkgroep vier discussieerde over het inleidend rapport van André De Smet over „Ontwapening tussen Oost en West : de rol van sociale instellingen en organisaties voor een veranderende wereld” onder voorzitterschap van Georges De Poovere.

Een veertigtal personen namen aan de besprekingen deel waarna conclusies werden getrokken die aan de plenaire vergadering werden voorgesteld.

Tijdens de gemeenschappelijke vergadering die door A. De Smet geopend werd gaven W. Weydts (groep 1), C. Liesabeth (groep 2), E. Gülcher (groep 3) en W. De Vlieghe (groep 4) een verslag over het verloop van de werkzaamheden in de onderscheiden werkgroepen en maakten de besluiten bekend die hieruit getrokken werden.

Als slot trok Robert De Gendt de conclusies van deze 2de Ontmoetingsdag van het O.C.V. en wees de verantwoordelijken van de organisaties in eigen midden steeds meer de aandacht te vestigen op de noodzaak de strijd voor vrede en ontwapening te ontwikkelen.

VERGADERDE TE CARACAS

Het Bureau van de Wereldraad voor de Vrede, dat uit vertegenwoordigers van 21 landen is samengesteld, vergaderde van 9 tot 11 december te Caracas in Venezuela. André De Smet, voorzitter van de vzw Vrede, vertegenwoordigde de vredesbeweging van ons land op deze belangrijke internationale bijeenkomst.

Deze vergadering, waaraan vertegenwoordigers van de vredeskrachten uit alle Latijns-Amerikaanse landen deelnamen, besprak de strijd in het Zuid-Amerikaans continent voor ekonomische onafhankelijkheid tegen het fascisme en de miskennis van de mensenrechten in de meeste Latijns-Amerikaanse staten.

Het bureau analyseerde eveneens de resultaten van de in de wereld gevoerde vredesakties in de voorbije maanden in bijzonder op het vlak van de internationale campagne voor de stopzetting van de bewapeningswedloop.

De vergadering stelde eveneens een actieprogramma op voor de Wereldraad voor de Vrede in 1977 en nam o.m. de nodige maatregelen voor de voorbereiding en de werkzaamheden van de WERELDBIJEENKOMST VAN DE BOUWERS VOOR DE VREDE die van 6 tot 10 mei te Warschau zal plaats hebben.

Deze internationale vredeskongres, waarvoor een deelname is voorzien van ruim twee duizend afgevaardigden van vredeskrachten uit alle landen van de wereld, zal zonder twijfel de belangrijkste vredesbijeenkomst worden die ooit heeft plaats gehad.



„DE BEDREIGING“ IN HET MILITAIR TIJDSCHRIFT „VOX“

(van 11 tot 17 november 1976).

In het artikel staat te lezen :

„De Sovjet-Unie heeft de laatste tijd de nadruk gelegd op de ontwikkeling van de offensieve capaciteiten. De Warschaupact-landen beschikken op die manier op dit ogenblik over aanzienlijk meer middelen dan nodig is voor hun verdediging“.

We kunnen hier aanmerken dat dit omgekeerd ook waar is. De Navo bondgenoten beschikken over een uitgebreid arsenaal aan wapens, die zeker niet alleen voor defensieve doeleinden bedoeld zijn (b.v. de F-16, de meerkoppige lange afstand raketten ... enz.).

„Verder wordt geciteerd : De Sovjet-Unie verzet zich niet tegen de conflicten die zo nu en dan in de wereld losbarsten, meer dan eens zelfs is men achter het IJzeren Gordijn betrokken bij het uitlokken ervan“.

Zou hier een beetje zelfkritiek niet welkom zijn ? Verwijt de ketel de pot niet dat hij zwart is ?

Hoeveel conflicten in de wereld werden niet op touw gezet door onze U.S.A. bondgenoten (of weet de auteur in VOX niet wie de C.I.A. is en de medeplichtigheid in conflicten zoals in Griekenland, Chili, Libanon, Portugal, enz.

Verder in het artikel staan cijfers en foto's gepubliceerd over hoeveel manschappen, eenheden, tanks, enz. het Oostblok heeft tegenover die van het Westen.

De cijfers aangehaald in VOX, worden dan opnieuw tegengesproken door andere cijfers (b.v. die van SIPRI, Stockholm of andere bronnen). Wat wij als gezond denkend mens moeten weten, is niet wie hier de sterkste is of toch maar willen aantonen dat de Russen de „slechte“ zijn en wij de „goede“. Wat we hier uit moeten leren is, dat zowel het West als het Oostblok, het krankzinnig spelletje van de bewapeningswedloop spelen, met allebei dezelfde verontschuldiging ! Wij moeten ons bewapenen, zonet worden wij onder de voet gelopen... Wat we hier moeten leren is dat zowel een Russisch als een Westers militair beiden militaristen blijven, en allebei deze waanzinnige wedloop meespelen, omdat ze allebei denken dat ze het aan het goede eind hebben.

Verder in het artikel.

„Het Oostblok heeft niet af te rekenen met enige contestatie tegen de militaire instelling en het pact als dusdanig. Dat woord contestatie is achter het IJzeren Gordijn nog altijd verboden en wordt streng gestraft“.

Bij ons is deze contestatie toegelaten...

Veel anti-militaristen staan bij ons reeds op de computer van de Rijkswacht, hebben een lijvig dossier, hebben reeds huiszoeking gekregen en zijn blootgesteld aan inti-

midatie van de gerechtelijke instanties. (Ik kan er van mee spreken). Bij ons is de contestatie toegelaten... ja wij leven in een permissive society..., wij mogen contesteren, maar feitelijk veranderen doet er niets ! De contestatie tegen de 30 miljard bracht 15.000 mensen op straat, en er is niets veranderd, de F-16 ... zijn er.

„De strategie van de Navo bestaat erin de veiligheid te verzekeren door de afschrikking..., verder, de strijdkrachten moeten klaar zijn om daar alle middelen voor te gebruiken met inbegrip van kernwapens. Die vastberadenheid moet de eventuele aanvaller duidelijk zijn ..., verder...

De tactische kernmiddelen moeten de aanvallers ervan overtuigen, dat zelfs een beperkte aanval een totale kernoorlog niet uitsluit !“

In dergelijke uitspraken zien we dat zelfs militairen van het Westen niet bang zijn van kernwapens en ze het eerst te gebruiken, hoeveel mensenlevens dit ook mag kosten. Schrijver van artikel vergeet waarschijnlijk, indien het ooit zover komt dat alles zal afgelopen zijn, en dat dan spijt voor het krankzinnig meespelen van een bewapeningswedloop, te laat zal zijn.

BESLUIT.

We zien dat „VOX“ officieel bestempeld als uitgave van de informatiedienst van het Ministerie van Landsverdediging, overal in de kazernes verspreid, gratis bezorgd aan alle openbare diensten, nogal wat aan propaganda en indoctrinatie doet van dienstplichtigen en bestuursverantwoordelijken en dat dergelijke artikeltjes zeker de vredesgedachte niet bevorderen.

Na het lezen van dergelijk artikel vraagt men toch af of ons zgz Vrije Westen wel werkelijk vrede wil ?

P. WITTEVRONGEL.

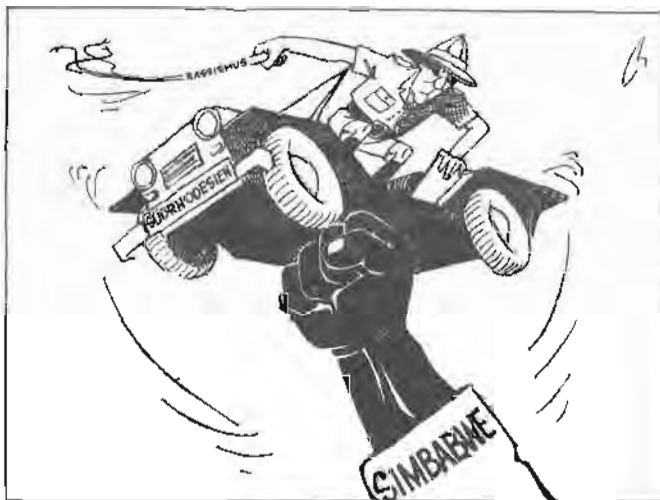

EXCLUSIEVE GETUIGENIS OVER THAILAND

„Indien de gezochte zoon of vader niet thuis is, arresteren zij de moeder of de broer” zegt ons Patcharee, een 20-jarige studente die aan het bloedbad ontsnapt is.

Patcharee Uongudom is 20 jaar oud. Als studente aan de universiteit van Thanassat, militante bij het Nationaal Centrum van Studenten van Thailand, ontsnapte ze amper aan de afslachting van 6 oktober door al zwemmend over de Praya-stroom te vluchten en slaagde erin in het geheim haar land te verlaten dat nu onderworpen is aan de diktatuur van de militairen. Patcharee Uongudom - dat is het pseudoniem dat ze gekozen heeft omdat ze, zoals we vermoeden, anoniem wil blijven - is de eerste rechtstreekse getuige die buiten haar land verslag kan uitbrengen over de gewelddaden waaraan de Thailandse fascistische schuldigen maakten tijdens de uitvoering van de militaire staatsgreep van 6 oktober.

„Die dag werden minstens 300 studenten en studentinnen vermoord in de universiteit, honderden werden gewond, meer dan 3.000 aangehouden” zegt Patcharee. In de loop van het verhaal dat ze zal vertellen, zal de energie van haar woorden en gebaren, de schijnbare breekbaarheid van haar uiterlijk loochenen. „Sedertdien” vervolgt Patcharee, is het volk van Thailand onderworpen aan een wilde onderdrukking die alle milieus raakt: arbeiders, landbouwers, intellectuelen.

Er zijn razzia's in de straten en op de openbare plaatsen. Men kan om 't even waar, door om 't even wie gearresteerd worden. Er zijn huiszoekingen die door middel van lijsten verricht worden. Indien de gezochte zoon of vader niet thuis is, arresteren zij de moeder of de broer. De huisdeuren worden op alle uren van de dag of de nacht ingebekt. Een boek, een simpele brochure die democratisch geïnspireerd is - zelfs een werk van Victor Hugo - volstaan om beschuldigd te worden van kommunisme of subversie. Het uitstel door het „in het oog worden gehouden” heeft geen enkele zin: het duurt 180 dagen en is naar willekeur vernieuwbaar”.

Tijdens de korte periode van het parlementair regime die volgde op de volksopstand van 14 oktober 1973 en de omverwerping van de voorgaande diktatuur, hebben de democraten eindelijk enkele schandalen kunnen ontsluiten en openlijk kunnen vechten met de arbeiders en de landbouwers, hen kunnen helpen zich te organiseren, syndikaten te vormen na zwarte jaren van militaire overheersing.

De reactie moest zich een tijd terugtrekken, waarna ze van tactiek veranderde. Fascistische, semi-klantestiene organisaties die door politie en legerchefs en CIA-dollars ondersteund werden, werden gevormd: „de rode wilde buffels”, de „nieuwe krachten”, enz...

De tijd van de moordenaars.

Dan beginnen, vanaf 1974, de moorden op democratische militanten. Bommen die tientallen doden en gewonden maken, ontploffen tijdens meetings. De sprekers worden neergeschoten op de tribunes. Arbeiders en landbouwersmilitanten, professors, journalisten, studenten worden „slachtoffer van een ongeval” (zoals Lambrakis

was in Griekenland), gedood in hun wagen, uit een trein geworpen. De algemene sekretaris van de socialistische partij, Dr. Boonsanong Punyodhana, wordt in het begin van zijn campagne voor de wetgevende verkiezingen van 4 april 1975 vermoord. Natuurlijk zullen de schuldigen nooit gevonden worden.

Tijdens de nacht van 5 op 6 oktober...

De politie en legerchefs wachten op de gelegenheid de macht te heroveren. Het is de terugkeer, op 19 september 11., van één van de verantwoordelijken van de vorige diktatuur, generaal Thanom, die deze zal bieden. De volksmanifestaties voor het vertrek van de ongenode gast - die in een boeddhistisch klooster binnengegaan is - zullen als voorwendsel dienen. Op 4 oktober, voeren de studenten van de universiteit van Thanassat op hun campus een sketch op die de terugkeer van Thanom aan de kaak stelt en het ophangen van 2 militanten die affiches aanplakken, door de politie brandmerkt.

„Gedurende 2 dagen, zullen radio en televisie en dagbladen een grootse campagne opzetten die beweert dat één van de beulen die in de sketch voorgesteld worden gelijkt op de erfprins...”, zegt ons Patcharee. Een daad van majesteitsschennis in een land waar de monarchie nog grotendeels een heilige instelling is. Ziedaar de gelegenheid. „In de nacht van 5 op 6 oktober, terwijl verscheidene duizenden personen verzameld zijn op het universitair sportterrein, maken 2 bommen die door bandieten op de westelijke deur werden gegooid, 1 dode en 7 gewonden. Alles zal hierop volgen”.

Militaire vedetten patrouilleren langs de Praya-rivier die langs de campus loopt. Ze schieten op studenten die de gewonden naar het ziekenhuis brengen. Twee doden.

Ik heb kunnen vluchten langs de rivier.

Om 4 uur 's morgens op 6 oktober begint sporadisch geschut van buiten de universiteit.

De leider van het nationaal Centrum van studenten, Sutham Sangpratoom, vertrekt met een delegatie van 7 personen om te proberen met de regering van Seni Pramo te praten. Allen werden aangehouden.

„Rond 6 uur”, vervolgt Patcharee, „zien we dat de universiteit omsingeld is door fascistische groepen en politie. De schoten, op ons gericht, worden steeds maar intenser. Een half uur later wordt een autobus tegen de grote poort gelanceerd. Hij vat vuur. Om 8.30 u. zijn alle uitgangen geblokkeerd en de 2.000 betogers die nog op het veld zijn worden opgeroepen zich te verspreiden in de omringende gebouwen. Dan ga ik naar boven in de fakulteit voor Handel en vandaar uit bemerk ik militairen op het dak van het Nationaal Museum aan de andere kant van de campus. Ze hebben 2 mitrailieus op batterij gezet. Om 9 uur beginnen ze te schieten. Ook granaten worden door middel van geweren gegooid. Op het veld zijn er veel slachtoffers. Gewonden roepen. Degenen die proberen te vluchten laten bloedsporen na op de muur. We zijn met enkele honderden die er rond 10 uur in slagen te vluchten door een geheime deur die uitgeeft op de rivier. Ik zwem zolang ik kan en zet voet aan wal achter het museum.

Verminkt door het mes, gekruisigd op de grond.

Patcharee wordt in een dichtbijgelegen huis ontvangen en kan van klederen veranderen. Ze komt terug langs de

hoofdboort van de universiteit. Enkele honderden personen zijn daar verzameld waaronder veel gewapende fascistten. 5 studenten komen bij de deur, handen in de nek en vragen om te onderhandelen. „Eén van hen wordt met 1 geweerschot neergekogeld“. De 4 anderen zullen letterlijk gelyncht worden. Op de grond gesleept, met knuppels geslagen met messen verminkt. Twee onder hen worden op de grond gelegd en gekruisigd met enorme nagels die men in hun handen slaat. De twee anderen worden bewerkt met messen. Hun ingewanden komen uit de buik. Dan worden ze aan bomen opgehangen. Hun lichamen worden geslagen, terug van de bomen gehaald en in vuurhaarden gegooid die met benzine overgoten zijn. Ik zie ook verder rook. Het is een jong meisje dat brandt. Ik herken de presentatrice van het studenten-orkest dat „liederen over het leven“, progressieve liederen speelde. Vooraleer haar te doden hebben ze haar ontkleed en schoppend een fles in haar vagina gestoken.

Mijn vriendin Noi.

Patcharee stopt een kort moment haar verhaal.

Ze herneemt :

„Tussen 10.15 u. en 10.30 u. komen konvoeien van militaire vrachtwagens aan voor Thamassat.

Ze vervoeren speciale énheden berucht voor hun wreedheid, die uit Pavaü komen, op 300 km ten noorden van Bangkok en Naresaum, dat ongeveer even ver ten zuiden ligt. Het is het bewijs van de voorbedachtigheid van de aanval tegen de universiteit die nu massief is. De kommando's komen in groepen binnen op de campus om gebouw na gebouw te „reïnigen“. Men hoort de vuurstoten en de ontploffingen van de granaten. Een beetje voor de middag slaag ik erin door te dringen op de campus met een 200-tal personen, onder dewelke journalisten die foto's hebben kunnen maken. De grond is bezaaid met boeken, klederen, schoenen. Duizenden studenten liggen neer met naakt bovenlijf. De militairen, met revolver of mitraillette in de hand lopen ertussen door, trappen op de lichamen. Ik zie er twee die zich proberen op te richten : ze worden neergeschoten. Onder de lijken op de campus heb ik mijn vriendin Noi, studente in geneeskunde herkend. Ze hield een verband in haar hand. Haar arm was vol meskerven. Naast haar lag een jongen met een verbrijzeld hoofd en een groot gat in zijn buik. Noi kwam naar de betogingen om de gewonden te verzorgen. Ze droeg altijd hetzelfde hemd. Op een dag had ze gezegd : „Zie je, als je het goed wast, dan verdwijnen de bloedvlekken. Ik ben ongeveer een kwartier in de universiteit gebleven. Nadien werden we door militairen, de bajonet op het kanon weggejaagd. In de namiddag hebben we de vrachtwagens zien buitenkomen waarin de studenten, de handen in de nek, opeen gepakt zaten. Ze werden naar de gevangnissen gebracht. Ik ben naar huis gegaan om 17 uur. Een uur later hebben de fascistten op de radio de krijgswet afgekondigd. Dat was de staatsgreep“.

De volgende morgen is Patcharee naar het ziekenhuis SIRIRAJ gegaan, onder voorwendsel dat ze wilde zien of er geen kennis onder de doden was. De grote zaal van het dodenhuisje lag vol lijken en men heeft haar de toegang ontzegd. In een kleine bijzaal waarin ze kon doordringen heeft Patcharee 26 open kisten geteld. De vliegen zwermden over de lichamen. Gradueerden van de polities haalden wrede grijpen uit tegenover het naakte lichaam

van een jong meisje. „Bij het buiten gaan heb ik een blik kunnen werpen op foto's van de doden genomen door de politie. Er waren er zeker honderden“.

Patcharee is erin geslaagd Thailand te verlaten na, gedurende een 14-tal dagen, de massale aanhoudingen gezien te hebben.

Ze roept alle democraten op opdat de stilte zou doorbroken worden, het rijk van de fascistten in Thailand aan de kaak zou gesteld en veroordeeld worden.

„De reactie van Thailand bestaat uit heterogenen krachten die voor het ogenblik het anti-kommunisme benaderen. Maar dat zal niet blijven duren. De militaire chefs hebben reeds hun onbekwaamheid bewezen in het besturen van het land...“ zegt Patcharee.

De deur van de hoop zal zich des te vlugger openen naarmate de solidariteit met de democraten van Thailand des te sterker tot uiting komt.

(Verzameld door Jean-Emile VIDAL).

HET FASCISME DREIGT WEER...

Moelijke economische en sociale toestanden zijn steeds een ideale voedingsbodem geweest voor allerhande fascistische groepen. Zo zien we dat oude nazis links en rechts terug de kop opsteken en vrij vergaderen. Deze aarzelen zelfs niet (we herinneren hier aan verklaringen van bevelhebbers van de Bundeswehr) openlijk hun stellingen naar voor te brengen. Ieder in ons land kent de sinistere groepen als V.M.O., Were Di, Alternatief e.a. maar ook onder het mom van „Jongerenfront“ komen jonge mensen uit hogergenoemde organisaties de aandacht opeisen. Anti-Kommunisme en Anti-Sovjetisme zijn hierbij het traditionele bindmiddel. Genoemde groep organiseerde enkele weken terug te Oostende, in samenwerking met Alternatief en Oost Priesterhulp, zoals ze dit elders in het land doen een voordrachtavond. De sprekers waren niet minder dan de reeds beruchte Van Branteghem en... het nieuwe V.U. gemeenteraadslid M. Van Hecke - leraar aan het O.L.Vrouw College. De ter plaatse verspreide literatuur, een brochure met als titel „De waarheid over de zes miljoen joden“ geeft ons een beeld van de ideologische achtergrond van deze groepen. Het spreekt vanzelf dat hierin vooreerst de nagedachtenis van bevrijders en oorlogsslachtoffers flink door het slijk wordt gehaald. Zo komen we te weten dat van de 6 miljoen joden er maar slechts 300.000 tijdens de Tweede Wereldoorlog werden vermoord.

We leren eveneens dat de geallieerden hiervan de schuld dragen :

- Dat de uitroeiing van het Ghetto van Warschau de schuld is van de joden zelf ;
- Dat de gaskamers een uitvinding zijn van de Westerse propaganda ;
- Dat de joden overleden tengevolge van oorlogsomstandigheden ;
- Dat niet de Duitsers maar de joden de schuld waren van de oorlog, enz., enz.

Dat dit alles gepaard gaat met de strijd tegen het goddeloze „Anti Bolchevisme“ toont ons aan dat teruggerepen wordt naar de „bronnen“ die de wereld naar de tweede oorlog met zijn 55 miljoen slachtoffers heeft geleid.

Voor de democraten van ons land moet dit zeker een waarschuwing zijn.

EEN GREEP UIT HUN IDEEEN

„Ik ken uw doen en laten.

Gij zijt niet koud en gij zijt niet warm.

Ik zou willen dat gij koud of warm waart.

Maar omdat gij lauw zijt, niet koud of warm, zal ik u uitspuwen“.

(Openbaring, 3, 15-16).

Op een ogenblik dat de drukte rond de rechtse Franse bisschop Lefèbvre nog maar nauwelijks geluwd is, komt het bij sommigen wellicht kontradictorisch over even in te gaan op de ideeën en doelstellingen van een groep Vlaamse kristenen die zich verenigd hebben onder de naam „Kristenen voor het Socialisme“ (K.v.S.). (1) Ook de dialektiek heeft echter haar rechten, vooral daar we hier te doen hebben met een wereldbeweging, die niet zoals het traditionalisme van de Franse bisschop terug wil naar de oude glamourkerk die haar wortels vindt in het Romeinse rijk van keizer Konstantijn, maar wel naar de oerbronnen van het kristendom, nl. het evangelie waaraan ze een actuele waarde willen geven.

1. Korte historische schets.

Het is niet verwonderlijk dat de wieg van de K.v.S. in Latijns-Amerika stond. Vooral daar zijn de tegenstellingen tussen arm en rijk zeer duidelijk en worden priesters en lekenhulpers die in de volkswijken werken, dagelijks geconfronteerd met de bitterste armoede en het diepste geloof.

Morele verontwaardiging en een meer wetenschappelijk zoeken naar de oorzaken van die armoede, lagen dan ook aan de basis van een beweging die in april 1972 ruim 400 kristenen uit gans Latijns-Amerika bijeenbracht in Santiago de Chill, om hun ervaringen in het streven naar een rechtvaardige maatschappij uit te wisselen. De stellingen die toen in het slotdokument werden vastgelegd vonden heel wat weerklank, niet alleen in Latijns-Amerika, maar ook bij kritische kristenen in de rest van de wereld, die basisgroepen van K.v.S. gingen vormen. Deze basisgroepen namen en nemen nog steeds sterk verschillende vormen aan, naargelang de plaatselijke omstandigheden en noodwendigheden. Zijn de goed georganiseerde Italiaanse „Christiani per il Socialisme“ de Europese groep met de sterkste politieke invloed, dan is de beweging in Spanje nog maar pas uit de klandestiniteit getreden. In Vlaanderen dateren de eerste bijeenkomsten van december 1973, en hebben we meer te doen met een mobiliserende idee, een beweging die in een achttal steden kristenen groepeerde, die in diverse organisaties en partijen geëngageerd zijn.

Wat willen nu echter die K.v.S., die wel in de kerk willen blijven, maar hun kerk-kritiek niet sparen, die niet onverdeeld opgetogen zijn met het institutionele, dogmatische marxisme à la Sovjet-Unie, maar er toch van overtuigd zijn dat het marxisme het beste instrument is om de uitbuitingsmechanismen van onze kapitalistische maatschappij te analyseren.

2. Wat ze verwerpen.

Vertrekkend vanuit het evangelie wijzen de K.v.S. radi-

kaal de kapitalistische maatschappij in al haar varianten af, daar de mens er wordt opgeofferd aan de economie : de volksmassa's in de Derde Wereld blijven ploeteren in de diepste ellende, terwijl ook bij ons de arbeider slechts wordt benaderd als een volgzaam producent en consument, en niet als een creatief denkend iemand die in staat is zijn eigen lot in handen te nemen. In de mate dat de kerk of kristelijke organisaties misbruik maken van het evangelie en het geloof, om het kapitalistisch systeem te verrechtvaardigen of zelfs maar onbewuste steun te verlenen aan het huidige status quo in onze maatschappij, willen de K.v.S. een duidelijke kontesterende en ontmaskerende rol spelen. Vooral de kristen-demokratische partijen worden daarbij scherp op de korrel genomen. In die zin hebben de K.v.S. tot nu toe niet alleen geprotesteerd tegen kristen-demokratische regeringen die 30 miljard frank over hebben voor nieuwe gevechtsvliegtuigen, tegen de negatieve vooroordelen van sommige katholieke journalisten tegen gastarbeiders, tegen de verschraving van kristelijke levensbeschouwelijke zuilen tot politieke machtsinstrumenten, tegen de Chileense aalmoezeniers die het repressieleger van Pinochet zegenen, enz., maar kontesteren ze ook de kristen-demokraten en de kerkelijke hiërarchie die de klassenverzoening prediken en de fundamentele samenhang negeren tussen „geestelijke“ woorden en „tijdelijke“ economische wetmatigheden.

„Wellicht“, aldus Jul Debroux van de Leuvense K.v.S., „heeft onze Kerk veel te veel te grote huizen gebouwd voor God en veel te weinig huisjes voor de armen. Wellicht heeft zij God veel te veel gezocht aan de kant van de macht, (p.v. aan de kant van de Liefde en de Vrijheid. Wellicht hebben wij en onze Kerk al te gemakkelijk vergeten dat Hij niet uit Jeruzalem kwam, de politieke en religieuze hoofdstad, maar dat Jezus de man van het dorpje Nazareth is“. Het is uit deze twijfels dat de kontesterende en ontmaskerende houding van de K.v.S. voortvloeit.

Wat ze beogen.

De K.v.S. weten dat de huidige situatie aanklagen het probleem nog niet oplost en enkel de verdienste heeft het probleem te stellen. Toch ligt reeds in datgene wat ze niet willen een verwijzing naar hun alternatief, nl. het socialisme waarin ze de aanzet zien voor de groei naar nieuwe waarden, naar een nieuwe maatschappij.

Enerzijds ligt dat socialisme nog helemaal niet tot in de kleinste puntjes vast, want met Roger Garaudy zijn ze van mening dat „de toekomst van allen het werk moet zijn van allen, dat door allen is bedacht en verwerkelijk“. Trouw aan hun basisidee dat het socialisme een voortdurende schepping is en permanent dient gericht te zijn op verandering ten gunste van meer menselijkheid en diepere zingeving, staan ze dan ook zeer wantrouwig tegenover alle dogma's - zowel kristelijke als marxistische - omdat die al te dikwijls ontaarden in instrumenten waarmee de ene mens de andere onderdrukt.

Anderzijds hebben ze toch reeds een aantal grondlijnen vastgelegd, die aantonen hoe voor hen het socialisme een concreet middel vormt om als radicale kristen daadwerkelijk aan de kant van de verdrukten, de vervreemden te staan. Als uitgangspunt zijn de K.v.S. van mening dat de produktie volledig zou moeten afgestemd worden op de noden en de behoeften van alle mensen en niet op de

winst van enkelen. Naast het beginsel van goedkope en zelfs kosteloze gezondheidszorg, onderwijs, cultuur, goederen, openbaar vervoer en andere openbare diensten, verdedigen ze dan ook het beginsel van kosteloze beschikking over basisvoedsel en basiskleding voor de hele mensheid. „Wanneer grote groepen op deze wereld nog niet te eten hebben“, aldus de K.v.S., „dan is de productie van overdreven luxe-goederen een misdaad“. Meteen is het duidelijk dat ze de opbouw van een socialistische maatschappij dan ook zien als een internationaal proces, waarbij het nationaal egoïsme dient uitgeschakeld te worden.

Ten einde het verschil in rijkdom, macht en prestige tussen de mensen te verkleinen en aldus afgunst en concurrentie uit te schakelen, pleiten ze ook voor een grotere gelijkheid in lonen. „Daar het loon voor een arbeider steeds de betekenis heeft van een waardering van zijn arbeid moet er een grote gelijkheid in lonen zijn, want alle arbeid is waardevol voor de mensheid, zowel handenarbeid als intellectuele arbeid“. Ook tonen ze zich voorstander van een verkorting van de arbeidstijd zodat de mensen voldoende tijd zouden hebben voor politieke activiteiten, hun hobby, vorming, contact en ontspanning. Vooral de technologische vooruitgang zou moeten aangewend worden om deze verkorting van de arbeidsduur mogelijk te maken.

Dat alles houdt volgens de K.v.S. noodzakelijk in dat de produktiemiddelen (d.w.z. de machines, gebouwen, grondstoffen, gronden) in handen komen van de ganse bevolking en niet van enkelen. Dat impliceert uiteraard dat diegenen die nu deze produktiemiddelen bezitten, zullen moeten gedwongen worden deze af te staan ... en meteen zitten we midden in de klassenstrijd. „Alle mensen liefhebben“, aldus de Peruviaanse theoloog G. Gutierrez „wil niet zeggen dat men konfrontaties moet vermijden, het is niet een schijnbare harmonie in stand houden. Liefde is universeel als ze in solidariteit met de verdrukten ook de verdrukken van hun eigen macht probeert te bevrijden, van hun eerzucht en hun egoïsme. De bevrijding van armen en rijken vindt gelijktijdig plaats. De onderdrukkers heeft men lief, door hen uit hun eigen onmenselijke situatie te bevrijden, ja door hen te bevrijden van zichzelf. Maar men bereikt dat niet anders dan door vastberaden voor de onderdrukkten te kiezen, dat wil zeggen door te strijden tegen de onderdrukkende klasse. Reëel en doeltreffend bestrijden, niet haten; daarin bestaat de uitdaging, zo nieuw als het Evangelie zelf: uw vijanden lief te hebben“. De klassenverzoening zoals die dikwijls door de kerkelijke hiërarchie en vooral de kristen-demokratische partijen als een lovenswaardige doelstelling vooropgesteld wordt, wordt dus radikaal afgewezen ... „want zo'n verzoening is niet meer dan een ideologie, die een diepgaande wanorde moet rechtvaardigen, een kunstgreep waardoor weinigen kunnen blijven leven van de armoede der overigen“.

Is het de liefde die de strijd doet ontstaan, dan is het in de ogen van de K.v.S. diezelfde liefde die de strijd zal beoordelen. Elke vorm van verdrukking dient dan ook uitgeschakeld te worden en dat is slechts mogelijk door zoveel mogelijk verontwaardelijkheid en beslissingsrecht toe te vertrouwen aan de plaatselijke bevolkingsgroepen die ter plaatste het leven organiseren. Het bestuurs-, rechts- en politie-apparaat kan daarbij een belangrijke rol spelen door in dienst te staan van het volk en erover te

waken dat de oude bevoorrechten geen kans meer krijgen om opnieuw bezit en macht te verwerven. Ook dient erover gewacht te worden dat de gekozen verantwoordelijken of leiders voortdurend verantwoording afleggen aan het volk.

De K.v.S. zijn er zich van bewust dat de opbouw van een dergelijke maatschappij een ganse mentaliteitsverandering en een kulturele omwenteling vergt. „Kinderen en volwassenen moeten een andere opvoeding krijgen die hen losmaakt van competitie en concurrentiegeest en van individuele machtsdrang. Je moet gericht zijn op een ingesteldheid van kritische openheid en verontwaardigdheidsgevoel ... Er moeten andere verhoudingen ontstaan tussen ouders en kinderen, mannen en vrouwen, handarbeid en intellectuele arbeid, een andere plaats van wetenschap en techniek, een andere verhouding tussen stad en platteland. Daar zal voortdurend moeten aan gewerkt worden: het wordt dus een permanente kulturele revolutie die uitmondt in een stelsel van veralgemeend zelfbestuur in alle levensmilieus“.

Voor de realisatie van de socialistische mens en het socialistisch samenleven zal er dus duidelijk een ingrijpende omkering van de sociaal-ekonomische instellingen en verhoudingen noodzakelijk zijn. Toch zijn de K.v.S. er zich van bewust dat het socialisme niet beperkt kan blijven tot die sociaal-ekonomische revolutie: „zij is slechts de goed-geploegde en bemeste akker waarin het zaad van een socialistische mens en samenleven tot volle wasdom kan komen. „De mens leeft niet van brood alleen ... er is duidelijk ook wat „spirit“ nodig.

Toon COLPAERT

(1) We hebben ons daarbij gebaseerd op de volgende publikaties:

- „Werkboek Kristenen voor het Socialisme“ s.l., 1976.
- Kristenen voor het Socialisme. Projektgroep Basistekst ter discussie“, s.l., 1974.
- Jul Debroux „Kristenen voor het Socialisme: een beweging op weg naar een volkskerk“ in De nieuwe maand, juni 1976, pp. 309-329
- G. Girardi „Christelijke liefde en revolutionair geweld“, Leuven, 1975.



OP ARBEID

De werkloosheid neemt nog steeds een katastrofale omvang aan. Bijna elke dag kan men berichten opvangen van nieuwe bedrijfssluitingen, verliezen meer arbeiders en bedienden hun werk. Vooral de jongeren behoren tot de grootste slachtoffers. Van ongeveer 110.000 jonge werklozen en werkzoekenden in juli 1975 is hun aantal een jaar later immers gestegen tot 140.000 à 150.000. Reden te over dus om eens na te gaan welke daarvan de belangrijkste oorzaken zijn en welke oplossingen er kunnen vooropgesteld worden.

1. De oorzaken.

1.1. Een eerste en zeer belangrijke oorzaak van de huidige jeugdwerkloosheid is ongetwijfeld de onaangepaste economische structuur van België. Dat komt onder meer tot uiting in het feit dat volgens het Planbureau in 1974 ongeveer 491.000 Belgen waren tewerkgesteld in sectoren waarin de komende jaren een verdere vermindering verwacht wordt van de werkgelegenheid (o.a. in de land- en bosbouw, visserij, tabak, textiel, schoenen, kleding, leder en papier).

Daarenboven werkten toen ca. 885.000 personen in bedrijfstakken waar nog slechts kan gerekend worden op een stabilisatie van de tewerkstelling (o.a. in de sectoren vaste brandstoffen en cokesovens, aardolieaffinaderijen, gas, water, winning en eerste verwerking van metalen, fijnmechanische en optische industrie, voeding, drank, hout en houten meubelen, drukkerij, vervoer en verkeer). Ondertussen zijn reeds duizenden onder hen werkloos geworden, en alles wijst erop dat dit slechts de prelude vormt op een verdere aftakeling of stagnatie van deze sectoren.

De zwakte van de Belgische economie blijkt ook uit de berekeningen van de Nationale Bank van België, volgens dewelke er eind 1975 bijna 67.000 structurele werklozen waren, d.w.z. personen die normaal arbeidsgeschikt zijn, maar waarvan niet verwacht wordt dat ze bij een conjuncturele heropleving van de economie zullen werk vinden. Het trieste feit dat ruim 39 procent daarvan jonger zijn dan 25 jaar - wat neerkomt op 4,8 procent van de tegen werkloosheid verzekerde jongeren - wijst er maar al te duidelijk op dat het vooral deze groep is die door de structurele zwakheden van onze economie getroffen wordt. Structurele zwakheden waarvan enerzijds het konservatisme van het Belgisch bedrijfsleven, met de holdings als harde en versterkte kern, en anderzijds het gebrek aan makro-economische planning, de fundamentele oorzaken vormen.

1.2. In de tweede plaats wordt deze structurele jeugdwerkloosheid nog versterkt door de gevoelige conjuncturele achteruitgang waarmee onze economie sinds het midden van 1974 te kampen heeft. Door deze zware recessie zijn de werkaanbiedingen voor jonge afgestudeerden immers gevoelig verminderd, terwijl bij afdankingen het eerst de jongeren naar

het stempellokaal verwezen worden.

1.3. Naast deze structurele en conjuncturele oorzaken op economisch vlak, liggen in de derde plaats ook een aantal tekortkomingen in het Belgisch onderwijsstelsel en naschoolse vorming aan de basis van de huidige jeugdwerkloosheid. Niet alleen is de opleiding in vele gevallen onvoldoende - ongeveer 40 procent van de jonge werklozen hebben slechts lager onderwijs gevolgd - maar vooral in het technisch en beroepsonderwijs worden te veel specialisaties in stand gehouden waarvoor thans geen of onvoldoende afzetmogelijkheden bestaan (b.v. de afdelingen snit en naad, de vorming van kinderverzorgsters, stenotypisten, daktylografen, publiciteitstekenaars, technici, electriciteit en metaal, enz.). De honderden werkloze licenciaten in de geschiedenis, politieke en sociale wetenschappen, economische wetenschappen, Germaanse filologie, rechten en scheikunde, illustreren dat meer al te duidelijk.

Bovendien vormen het gebrek aan algemene persoonlijkheidsvorming en de doorgedreven specialisatie in het onderwijs, een rem op het aanpassingsvermogen van de jongeren aan de zich snel wijzigende omstandigheden in het beroepsleven. Jongeren die als gevolg van hun opvoeding niet kunnen meeëvolueren met de snelle ontwikkeling van kennis en techniek hebben dan ook minder werkkansen. Jammer genoeg heeft de beroepsopleiding van de Rijksdienst voor Arbeidsvoorziening, en meer speciaal de opleiding in de centra voor jonge werklozen, die in 1975 van start is gegaan, daar fundamenteel nog niet veel kunnen aan veranderen. Het tekort aan uitrusting en personeel, maar ook het gebrek aan systematische statistische informatie over het schoolverleden van de werklozen en de toekomstmogelijkheden van het ganse gamma van beroepen, zijn daar zeker niet vreemd aan.

1.4. In de vierde plaats vormen ook de houding en de dagelijkse acties van de werkgevers (nou ja, gevers?) een verklarend element voor de huidige werkloosheid onder de jongeren. Veel te veel bedrijfsleiders verliezen immers uit het oog dat het onderwijs onmogelijk op maat geknipte arbeidskrachten kan afleveren en dat het de specifieke taak is van de werkgever om de basisopleiding aan de noden van zijn bedrijf aan te passen. Bovendien eisen ze al te dikwijls routine, ervaring en praktijkkennis die bij de jongeren minder te vinden zijn omdat het bedrijfsleven hen eenvoudigweg te weinig kansen biedt die ergens op te doen. Ten slotte mag ook de diskriminatie van de werkgevers tegenover jongeren die nog legerdienst moeten verrichten en tegenover jonge gehuwde vrouwen, van wie het „risiko“ op een zwangerschap veel te groot wordt geacht, niet onderschat worden.

1.5. In de vijfde plaats ten slotte wordt de jongeren zelf soms aangewreven niet happig te zijn op handen- en ploegenarbeid en afkerig te staan ten opzichte van arbeid buiten hun streek. Dat heel wat van die

handen- en ploegenarbeid menonwaardig en geestdodend is, terwijl de pendel waarvan de heen- en terugreis meer dan 2 uren per dag bedraagt niet sociaal verantwoord is, mag daarbij echter niet uit het oog verloren worden.

Enkele mogelijke oplossingen.

De meest fundamentele oplossing van het probleem van de jeugdwerkloosheid moet ongetwijfeld gezocht worden op structureel vlak. Naast de herstructurering van de Belgische economie ten voordele van een aantal expansieve sectoren, zoals de machinebouw, de telekommunikatie, de produktie van elektrische en elektronische regel- en meettoestellen, de zware metaalbouw, de fotografische nijverheid, de fijnchemie, enz., kan daarbij gedacht worden aan de uitbreiding van de kollektieve uitrusting en een aantal sociale en kulturele functies - variërend van milieubeheer tot bejaardenzorg - waaraan thans nog een schromelijk tekort bestaat. Daarbij kunnen op kortere termijn de openbare holding, de kontraktuele planning, een selektieve toepassing van de economische expansiewetgeving en de decentralisatie en dekoncentratie van de overheidsdiensten een belangrijke rol spelen. In de mate dat deze maatregelen op langere termijn bijdragen tot de realisatie van een democratische planning, waarbij volledige en betere tewerkstelling in eigen streek prioritair komt te staan, dienen ze dan ook de kern te vormen van elk beleid dat het probleem van de jeugdwerkloosheid wil oplossen.

2.2. Ter ondersteuning van deze structurele aanpassingen op economisch gebied dienen ook de onderwijs- en opleidingsstructuren diepgaand gewijzigd te worden.

In dat verband kan onder meer gedacht worden aan :

- De verlenging van de schoolplicht tot 16 jaar en later tot 18 jaar ;
- Het verstrekken van een meer polyvalente beroepsopleiding die steunt op een brede basisvorming, zodat men later in het beroepsleven gemakkelijker kan omschakelen of zich vlotter kan herscholen.
- De uitwerking van een permanent systeem van voorlichting in de scholen en de verschillende opleidingscentra met betrekking tot de toekomstmogelijkheden van de verschillende studierichtingen, de inhoud van de beroepen, de vereiste bekwaamheid, de voorwaarden waaronder de beroepen uitgeoefend worden en de promotiekansen die ze bieden ;
- De uitschakeling van overdreven concurrentie tussen de scholen, ten einde de versnippering van krachten (o.m. kwa uitrusting en bekwame leerkrachten) tegen te gaan en te vermijden dat scholen diplomafabrieken worden, waar studenten gehandhaafd en gediplomeerd worden omwille van het aantal leerlingen dat nodig is om de leerkrachten aan het werk te houden en de staatssubsidies te blijven inkasseren ;
- De verbetering van het stelsel van kredieturen

ten einde de jongeren in staat te stellen zich op een permanente manier te vormen ;

- De uitbreiding van de waaler van aangeleerde beroepen in de vormingscentra van de Rijksdienst voor Arbeidsvoorziening, van de taalkursussen en van het programma voor algemene maatschappelijke vorming ;
- De opname van stages in de schoolse vorming ten einde de overgang van de school naar de dagelijkse werksituatie te vergemakkelijken enz.

2.3. Ten slotte dienen er maatregelen te worden getroffen om de arbeidsmarkt te saneren. Een degelijke planning waarbij per regio en per leeftijdsgroep het aantal arbeidsplaatsen in functie wordt gesteld van het aantal arbeidskrachten en men tot een betere coördinatie komt tussen onderwijs en tewerkstelling, is daarbij onvermijdelijk. In afwachting dat een dergelijke planning kan gerealiseerd worden, kan reeds gedacht worden aan :

- Het wegwerken van de handicap van nog niet volbrachte legerdienst, onder meer via het schrappen van de voorwaarde „militaire dienst volbracht” en de systematische verkorting van de tijd die verloopt tussen het einde van de studies en de werkelijke indiensttreding ;
- Het uitschakelen van het risico dat in het kader van aanpassingsstages jonge afgestudeerden misbruikt worden als goedkope arbeidskrachten met weinig kans op een vaste aanwerving (en bij gebrek aan pedagogische begeleiding ook met weinig kans om degelijke ervaring op te doen) ;
- De uitbreiding van het stelsel van brugpensioen op aanvraag en de verplichte vervanging door jongeren ;
- De uitschakeling van bandwerk en afstompende routine-arbeid, alsook de herwaardering - kwantitatief en kwalitatief - van de handenarbeid ;
- Het opmaken van een inventaris van de beroepenstructuur en van de inhoud van de beroepen per sektor, deze beroepenstructuur zou dan kunnen vertolkt worden in scholingseisen waarmee bij het opstellen van de omscholings- en onderwijsprogramma's zou kunnen rekening worden gehouden, enz.

3. Besluit.

Uit het bovenstaande blijkt dus dat er mogelijkheden genoeg zijn om ook voor de jongeren het recht op arbeid opnieuw een konkrete inhoud te geven. Maar dan moet het wel degelijk helemaal anders worden.

Toon COLPAERT.



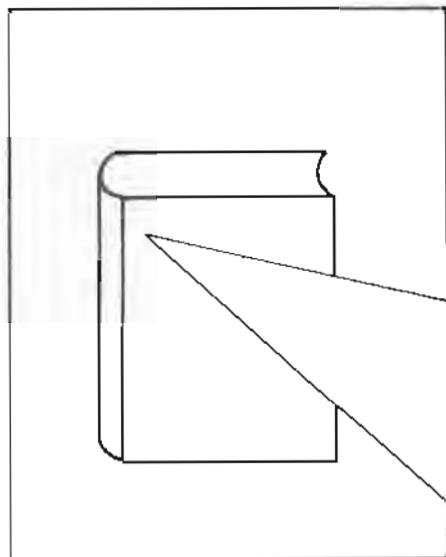

BOEKBESPREKING ISABELLE BLUM

Een boek over drie kwart eeuw strijd voor vrede en sociale rechtvaardigheid.

Het is reeds bijna twee jaar geleden, op 12 maart 1975, dat Isabelle Blum overleed.

De historicus José Gotovitch heeft haar doen herleven in een door het Fonds Jacquemotte uitgegeven werk van 260 bladzijden. Het is een boeiend werk geworden waarin meteen de geschiedenis wordt geschetst van drie-kwart eeuw strijd, onder alle vormen, van de arbeiders en democratische beweging.

Isabelle Blum, een militante zoals geen ander, werd geboren te Baudour in 1892 in een eenvoudig midden dat zeer dicht stond bij de werkende bevolking. Haar vader was dominee. Het was precies die man die haar de strijd van het volk voor emancipatie heeft doen ontdekken, een strijd die Isabelle met een ongeëvenaarde edelmoedigheid tot het einde van haar leven gevoerd heeft. Gehuwd met een dominee, die om politieke en sociale redenen ontslag gaf, stond Isabelle acht jaar in het onderwijs te Brussel. De banden met „haar“ Borinage zijn echter tot de vooravond van haar dood echt en duurzaam gebleven.

Via haar opvoeding kwam zij in de Belgische Werklieden Partij terecht. Om haar politiek engagement werd zij in 1928 in haar school aan de deur gezet.

Van dan af begint haar leven als militante, journaliste, verantwoordelijke van de Socialistische Vrouwenbeweging, parlamentslid, enz.

Aan de zijde van bekende politieke leiders uit die tijd voert zij de strijd tegen het alcoholisme, voor vrouwenemancipatie, tegen het fascisme, bij de solidariteit met de volkeren van Italië, Spanje en Duitsland tegen het fascisme, voor de uitbouw van kinderkolonies kortom op alle vlakken waar de strijd voor vrede en sociale rechtvaardigheid moet gevoerd worden.

Met de bezetting wijkt zij uit naar Londen waar zij de

strijd verder zet. Het is een moeilijke tijd waarin een van haar zonen in een Duits Concentratiekamp zit en een andere de strijd voert met de geallieerden.

In de naoorlogse periode staat zij vooraan in de acties tegen de uitbouw van een politiek van militaire blokken. Met Henri Rollin e.a. voert zij een hevige oppositie tegen P.H. Spaak waarvoor zij, om haar verzet tegen de koude oorlogspolitiek, uit haar Partij uitgesloten wordt. De strijd voor de vrede wordt dan, nog meer dan in het verleden, haar levensdoel. Zij staat vooraan in de strijd tegen de Duitse Herbewapening, voor vrede in Korea, in de solidariteit met de volkeren van Viëtnam en aan de zijde van de volkeren van de Derde Wereld. Als verantwoordelijke van de Wereldraad voor de Vrede, waarvan zij een tijd coördinerend-voorzitster is, weten de progressisten van alle continenten dat zij op Isabelle kunnen rekenen. Het boek van het Jacquemotte Fonds, geeft de inhoud weer van de talrijke gesprekken die José Gotovitch met Isabelle - in voorbereiding van een T.V.-uitzending voor de R.T.B. - gevoerd heeft, korte tijd voor haar heengaan. Als aanvulling gebruikt hij de documenten uit de verschillende periodes : artikels, toespraken en foto's. Het historisch overzicht geeft de lezer die dit alles niet heeft beleefd een duidelijker beeld op de geschiedenis van de laatste kwart eeuw. Oudere lezers zullen er zich belangrijke momenten uit hun leven bij herinneren. Meer dan eens maakt men zich de bedenking dat tal van problemen en situaties heel wat gelijkenis hebben met feiten die zich vandaag voordoen.

Als besluit publiceert J. Gotovitch een niet beëindigd manuscript dat Isabelle Blum in oktober 1974 was begonnen.

Lezers die het Frans machtig zijn raden we aan met deze interessante uitgave kennis te maken en zodoende een standpunt te leren over een aantal boeiende maar dikwijls ook pijnlijke bladzijden uit onze geschiedenis.

* * *

„Isabelle Blum“.

Uitgave Fonds Jacquemotte door overschrijving van 425 fr. plus 20 fr. port op Prk. 000-0956015-80 van Vrede vzw - 9000 Gent.

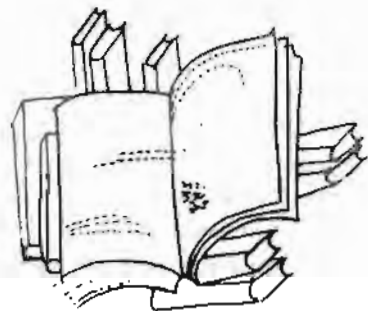

4.534 EUROPESE

„MULTINATIONALS“

Wie zou nu geloofd hebben dat men met inachtneming van bepaalde maatstaven en definities tot de bevinding komt dat er meer multinationale ondernemingen met een zetel in de Gemeenschap zijn, dan met een zetel in de USA ? Toch is dit een gegeven uit een dossier dat onlangs door de diensten van de Commissie werd samengesteld en dat zich aandient als een eerste streven om alle multinationale ondernemingen, groot of klein, waar ook ter wereld, te inventariseren. Voor Europa en de rest van de wereld (uiteraard voornamelijk de USA) werden daarin ongeveer 10.000 grote „multinationals“ met vertakkingen in twee of meer landen opgenomen. Deze inventaris vormt overigens nog maar een aanzet voor een enquête, die bestemd is bij te dragen tot een beter inzicht in de economische, politieke en sociale weerslag van zo'n concern op zijn land van oorsprong en de landen waar het zich heeft vertakt.

Het dossier werd samengesteld aan de hand van rechtstreeks bij de betrokken ondernemingen opgevraagde gegevens ; zo komen 4.534 „multinationals“ worden geïnventariseerd met een „thuisbasis“ in de Gemeenschap en 2.570 van Amerikaanse origine. Overigens wordt de indruk gewekt als zouden de Europese „multinationals“ een grotere dynamiek vertonen dan de Amerikaanse ; 49.256 vertakkingen in het buitenland voor de Europese, tegenover slechts 24.177 voor de Amerikaanse „multinationals“. Ten slotte zijn er 173 Europese „multinationals“ met vertakkingen in meer dan 20 landen, de Verenigde Staten tellen er slechts 113.

Die indruk van dynamiek bij de Europese „multinationals“ verflauwt, wanneer wordt ingegaan op de economische en financiële resultaten, zij het dat alleen nog maar over de gegevens van de geïnventariseerde „multinationals“ kon worden beschikt. Neem nu de in de industriële sfeer opererende „multinationals“, dan valt op dat 1.202 Amerikaanse „multinationals“ een totale omzet van 737 miljard RE bereiken (1 RE = 1,1 US-dollar), terwijl 2.493 Europese multinationale ondernemingen niet verder komen dan een omzet van 526 miljard. Of anders gezegd, de Amerikaanse „multinationals“ behalen met bijna de helft van het aantal ondernemingen een totale omzet die 43 procent hoger ligt dan die van de Europese „multinationals“.

Bezien we de 200 „multinationals“ die de grootste omzetcijfers behaalden, dan valt te constateren dat de Amerikaanse concerns qua aantal en qua omzet de overhand hebben : van de 200 „multinationals“ zijn er 51,5 procent Amerikaans met een omzet van 50,7 procent van het aantal. Slechts 70 (35 procent) van die top-200 „multinationals“ hebben hun zetel in een der landen van de Gemeenschap met een totale omzet van 257.057 miljoen RE (30,1 procent).

Om een indruk te geven van de importantie van het fenomeen van de multinationale onderneming laat deze studie van de Commissie ook uitkomen dat de „top-200“ in 1973 een totale omzet van 853.124 miljoen RE hebben behaald hetgeen overeenkomt met 32,9 procent van het BNP van dat jaar van alle OESO-landen (2.593.592 RE).

Wat het werkgelegenheidsaspect betreft, blijkt uit het dossier van de Commissie dat de 5.112 geïnventariseerde „multinationals“ in 1973 aan 45.922.733 personen werk verschafften en dat de 260 concerns met het talrijke personeelsbestand aan 25.082.516 personen werk verschafften, m.a.w. 12 procent van de beroepsbevolking van de OESO-landen.

De invloed die van de activiteiten van deze „multinationals“ op de economie van hun eigen land kan uitgaa kan men aflazen uit de percentages die werden verkregen door hun omzet op het BNP van die landen te betrekken. Voor 1973 komt men dan tot de volgende uitkomsten :

41,0 t.h. voor de Verenigde Staten, 45,8 t.h. voor Japan, 27,4 t.h. voor Duitsland, 52,5 t.h. voor het Verenigd Koninkrijk, 17,5 t.h. voor Frankrijk, 30,0 t.h. voor Italië, 68,8 t.h. voor Nederland, 23,2 t.h. voor Zwitserland, 9,6 t.h. voor Zweden, 3,6 t.h. voor Canada, 13,2 t.h. voor Denemarken, 6,8 t.h. voor België, 153,1 t.h. voor Luxemburg.

De voor Nederland, het Verenigd Koninkrijk, Japan en de Verenigde Staten berekende percentages zijn des opmerkelijker, omdat die cijfers volledig kunnen worden toegeschreven aan de activiteiten van de „multinationals“ die tot de „top-200“ behoren. Daarbij zij nog aangetekend, dat het voor Luxemburg opgegeven percentage voor rekening komt van één enkele „multinational“ van die „top-200“.

(Over genomen uit De Volksmacht).

**WIN OOK EEN NIEUWE LEZER VOOR
„VREDE“**

Omdat ... het belangrijk is een betere verspreiding van de objectieve informatie te bevorderen

Omdat ... meer lezers ook meer mogelijkheden betekent.

DOE HET NOG VANDAAG !

U wint een nieuwe lezer.
Wij sturen u naar keuze ...

- Een speelplaat
- Een brochure
- Een post

Het leesgeld : 250 fr.
Dient overgeschreven te worden op
Prk. 000-09560156-80
van Vrede vzw - 9000 Gent.

Neem deel aan de wervingscampagne voor „VREDE“.

Nieuwe lezers voor VREDE :

Naam

Straat

Gemeente

Naam

Straat

Gemeente

**DEZE LEZERS WERDEN GEWONNEN
DOOR :**

Naam

Straat

Gemeente

Die het bedrag fr.
met dezelfde post overschrijft op de
Prk. 000-0956015-80
van VREDE vzw - 9000 Gent.

Ontvangen van :

Naam

Straat

Gemeente

De som van 250 fr.

Voor een abonnement op het maandblad
„VREDE“

Tijdschrift voor internationale politiek en
vredesproblemen.

Handtekening
.....

Ontvangen van :

Naam

Straat

Gemeente

De som van 250 fr.

Voor een jaarabonnement op het maandblad
„VREDE“

Tijdschrift voor internationale politiek en
vredesproblemen.

Handtekening
.....

NAAR HET PENTAGONE

Charles Duncan, vijftig jaar oud, stamt uit Texas. Als enige militaire ervaring noteert men de twee jaar die hij, op het einde van de tweede wereldoorlog doorbracht in het luchtleger.

Sinds 1970 is hij echter President Directeur Generaal van de firma Coca Cola waarvan de zetel gevestigd is te Atlanta in Georgië.

Dit gaf hem de gelegenheid herhaalde malen in contact te komen met de nieuwe Amerikaanse president J. Carter toen deze in vermeldde staat nog Gouverneur was. Charles Duncan en Coca Cola schaarden zich bij de presidentsverkiezingen achter Carter.

Als dank voor de bewezen diensten wordt Duncan adjunct van de nieuwe staatssecretaris voor defensie Harold Brown. Zijn taak zal er hoofdzakelijk in bestaan beter het Pentagone te gereren.

Het is niet minder goed dat het een burger is die het in het Pentagone voor het zeggen krijgt.

Onze ervaring van V.D.B., voormalig worstenfabrikant, als Minister van Landsverdediging leert ons dat dit precies ook geen garantie is.

De verkregen vertrouwenspost voor bewezen financiële e.a. diensten en het feit dat Coca Cola in de wereld synoniem is van de American Way of Live dwingt ons toch wat sceptisch te blijven. Ten ware natuurlijk Mister Duncan inziet dat het voor Amerika dan toch belangrijker kan zijn Coca Cola te fabriceren en te verkopen dan wapens.

In het februarinummer verschijnen o.m. bijdragen over :

- Rodhesië (F. De Paepe)
- Zuid-Afrika (R. Morlion)
- China (W. De Vlieghe)
- Uruguay (B. Van Maele)
- Europa na Helsinki (R. De Gendt) enz.

In een van onze volgende uitgaven :

- Puerto Rico (F. Tack)
- Sociale en economische gevolgen van bewapening en ontwapening (I. Lindemans)
- Economische problemen (T. Colpaert)
- Kerk en vredesproblemen (G. Snijkers)
- Euro-communisme : het Italiaans model (F. Denissen)
- Jeugdliteratuur (E. Hulsens)
- Fascisme (J. Van Calsteren)
- Politiek toneel (F. Beke) enz.

PERSONALIA.

Op de vooravond van Kerstmis overleed te Brussel onze vriendin Suzanne Thonnart, echtgenoot van onze vriend Bob Wolstijn.

Zij was amper 53 jaar.

Met Suzanne verliest de vredesbeweging een toegewijde en actieve militante.

Aan de families Wolstijn en Thonnart bieden we onze oprechte gevoelens van innige deelneming bij dit zwaar verlies dat hen treft.



BOEKHANDEL

DE FAKKEL

Pluimstraat 14, KORTRIJK
Tel. (056) 213.16

Men vindt er de NIEUWSTE BOEKEN
en GROTE KEUS JEUGDWERKEN

Korting voor rechthebbenden.

LEES ONZE LAATSTE UITGAVEN :

- Viëtnam : Vandaag in vrede.
Reportage van Jean-Pierre Debris over
Viëtnam in 1976.
40 fr. plus 10 fr. port.
- Arbeiders en Wereldproblemen.
Door Robert De Gendt.
60 fr. plus 10 fr. port.

Te bestellen door overschrijving op
Prk. 000-0956015-80 van Vrede vzw,
9000 Gent.

CORMAN

De "Topboekhandel"
ALLE UITGAVEN
Meer dan 300.000 "pocket"
boeken in 6 talen



Ravensteinstraat, 28-30
1000 Brussel
Tel. (02) 11.67.29

Sociale Zetel :
Ad. Buylestraat 51
8400 Oostende
Tel. (059) 727.24

Kustlaan 169 en
Strandstraat 9
8300 Het Zoute
Tel. (050) 618.28

Het boek dat u
zoekt is er. Zo
niet CORMAN
zoekt en vindt.
M. CORMAN,
Oostende
Prk. 16.83.33

BOEKENFONDS MARNIX

heeft steeds een uitgebreide keus van :

- Literaire
- Wetenschappelijke
- Politieke
boeken.

Alsook :

- Engelse
(Penguin - Pelican...)
- Franse
(Livre de Poche - 10/18...)
- Duitse
(D.T.V. - Goldmann...)
pocketseries.

LEI T

AJUIN 1978 - 9000 GENT
(evenwijdig met Veldstraat).

Tel. 09/25.10.92 Doorlopend geopend van
8.30u - 6.30u

VRIJE TOEGANG.

GRUNDIG

BRAUN

PHILIPS

hifi stereo keten
combinatie

EUROPA ELECTRONIC

WILHEMSTRAAT 21 - STADHUIS OOSTENDE TEL. 716.34